

Operator's Instructions
Instructions pour l'opérateur
Bedienungsanleitung
Instrucciones para el operario
Instruções de operação
Istruzioni per l'uso
Bedieningsinstructies
Οδηγίες για τον χειριστή
Käyttöohje
Betjeningsvejledning
Bruksanvisning
Instruktionsbok

**Pick hammers
Marteaux-piqueurs
Abbauhämmer
Martillos picadores
Martelos picadores
Scalpello demolitori
Pikhamers
Λιθόσφυρα
Piikkausvasarat
Pigghammer
Spidshammer
Bilningshammare**

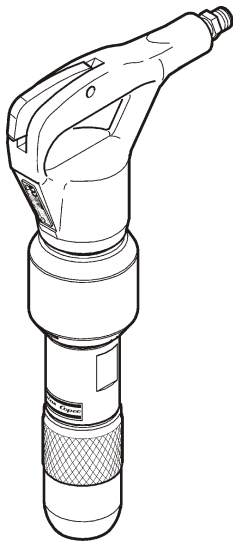

**TEX 3
TEX 05
TEX 09
TEX 10
TEX 12**

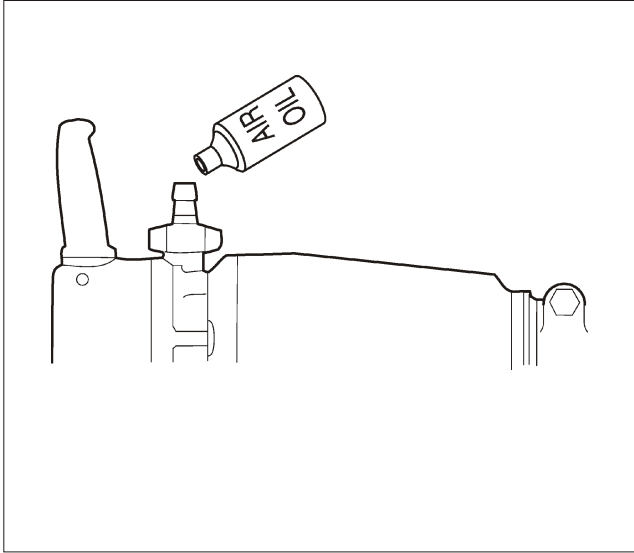

Fig. 1

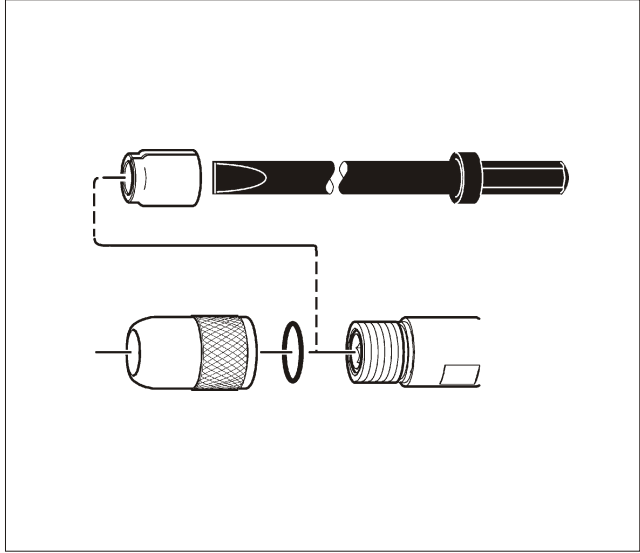

Fig. 2

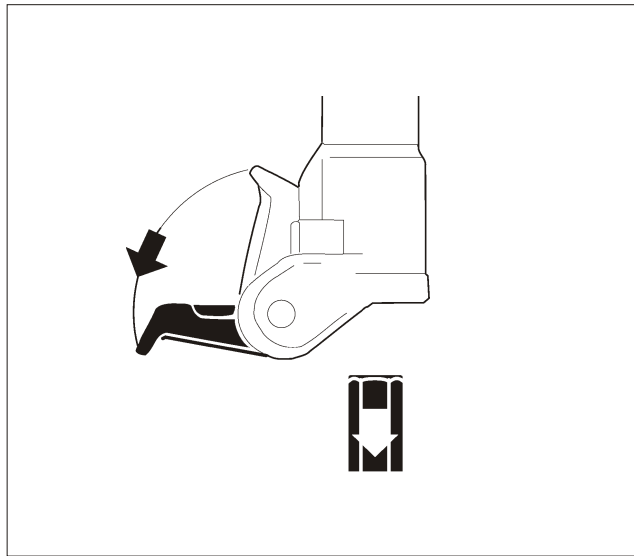

Fig. 3

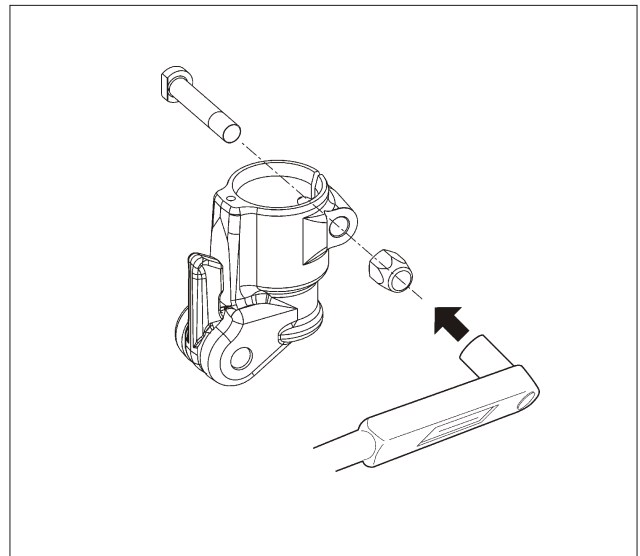

Fig. 4

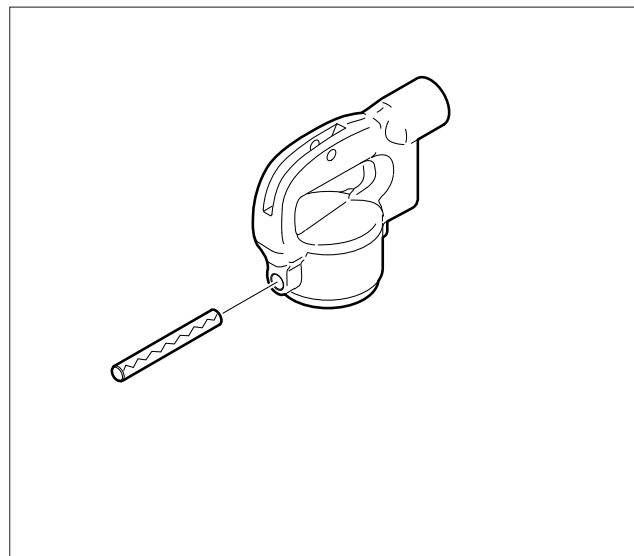

Fig. 5

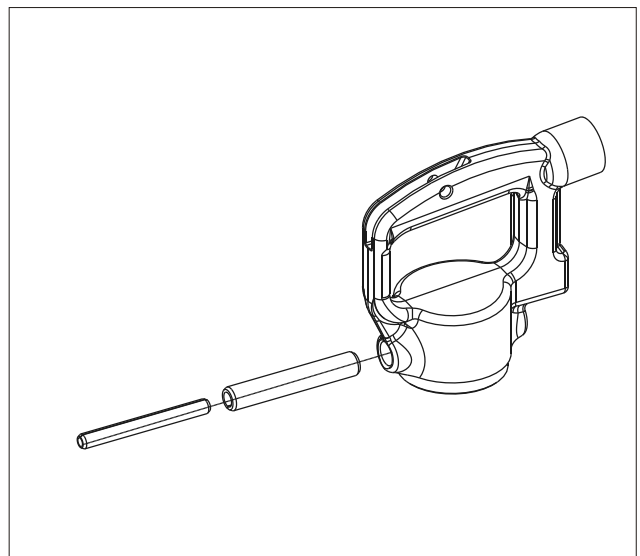

Fig. 6

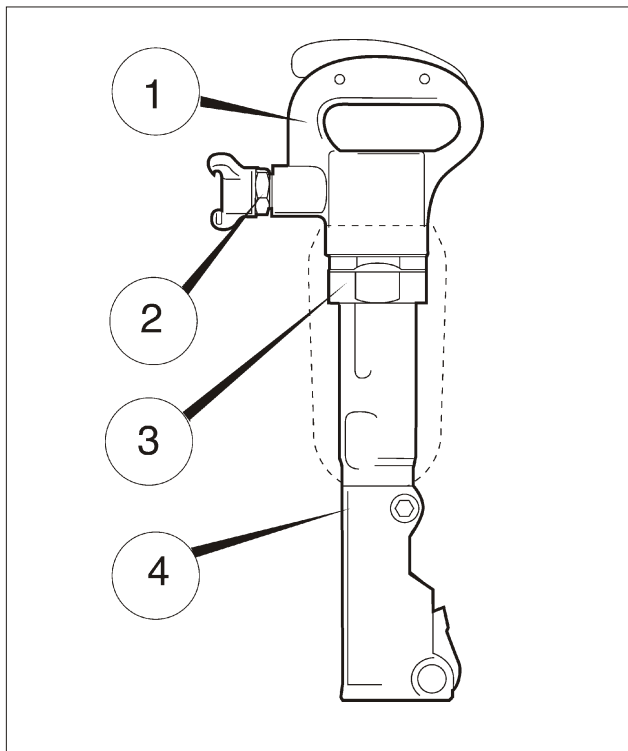

Fig. 7

Safety regulations

These instructions contain important sections dealing with safety.

Special attention must be paid to all framed safety text that begins with a warning symbol (triangle) followed by a signal word, as shown below



denotes a hazard or hazardous procedure which CAN lead to serious or life-threatening injuries if the warning is not observed.



denotes a risk or risky procedure which CAN lead to personal injury or damage to equipment if the caution is not observed.

Also observe the following general safety rules:

- Before starting the product, read through **these instructions** carefully.
- Also read through the **safety instructions** before putting the product to use.
- For reasons of product safety, the product must not be modified.
- Use approved personal protective equipment.
- Use Atlas Copco Genuine Parts only.
- Replace damaged or worn plates.
- Only trained personnel may work on the product.

Technical data

TEX type	Weight kg	Length mm	Frequency 6 bar(e) Hz	Air consumption l/s	Shank mm	Sound		Vibration	
						L _p measured r = 1m dB(A) rel 20 µPa	L _w guaranteed dB(A) rel 1 pW	Level m/s ²	Spread in method and production m/s ²
3	3,7	310	68	6,9	H19 x 50	92	104	9,6	5,4
05	5,5	380	46	9,5	H19 x 50	92	104	15,0	7,5
09 PS	10,1	500	30	18,5	H22 x 82,5 R25 x 75	91	103	13,0	6,5
09 PSKL	11,9	495	30	18,5	H22 x 82,5	93	105	13,0	6,5
10 PS	10,2	520	22,5	17	H22 x 82,5	90	102	14,0	7,0
10 PSR	10,2	520	22,5	17	R25 x 75	90	102	14,0	7,0
10 PS KL	10,7	500	22,5	17	H22 x 82,5	90	103	14,0	7,0
12 PS	10,6	540	25,5	22	H22 x 82,5	93	105	16,0	8,0
12 PSR	10,6	540	25,5	22	R25 x 75	93	105	16,0	8,0
12 PSKL 12 PSKL US	12,3	540	25,5	22	H22 x 82,5	93	105	16,0	8,0
12 PSRKL	12,3	540	25,5	22	R25 x 75	93	105	16,0	8,0

Vibration according to EN28662.

Sound effect according to EN ISO 3744 in accordance with directive 2000/14/EG. For more information about spread in measuring and production, please see document 9800 0292 90 (to be ordered separately).

These declared values were obtained by laboratory type testing in compliance with the stated standards and are not adequate for use in risk assessments. Values measured in individual work places may be higher than the declared values. The actual exposure values and risk of harm experienced by an individual user are unique and depend upon the way the user works, the workpiece and work station design, as well as upon the exposure time and the physical condition of the user.

English

Design and function

These instructions apply for pick hammers TEX 3, TEX 05, TEX 09, TEX 10 and TEX 12. The hammers are designed for light demolition and construction work. No other use is permitted. The hammers can be used both horizontally and vertically. Refer to the spare parts list to select the correct working tool.

Actions before starting

- Lubricate the machine according to the instruction in section "Lubrication".
- Check that hose for pressurized air and connections are not damaged and that all connections for pressurized air are securely fastened.
- Choose the right dimension and length for the hose.
- Check that you have correct operating pressure. Highest permitted operating pressure is 7 bar (e).
- Blow the airline clean from contamination before it is connected to the machine.
- Lubricate the shank of the breaker with grease.
- Choose the right working tool and shank dimension.

**WARNING**

Replace worn or damaged parts to secure correct retention of the tool.

Operation

- Open the valve for the pressurized air.
- Make sure you have a good balance with both feet away from the working tool.
- Press the breaker against the bedding before depressing the trigger.
- Frequently check that the breaker is sufficiently lubricated.
- Avoid, if possible, idling operation (operation without tool or operation with raised machine).
- Tool change (fig. 2, 3).

Maintenance

- Regularly conducted maintenance is a prerequisite for maintaining the breaker as a safe working tool.
- Clean and inspect the breaker after each use.
- Always keep the breaker well lubricated during operation.
- After each operation period of approx 150 working hours or twice a year, the breaker should

be dismantled and all parts be cleaned and checked.

TEX 09**Tightening torque (fig 4)**

Lower part: 70 Nm. Shall be checked at least once per month.

NB: After each operating period of approximately 75 working hours or 4 times a year the spring pin (fig 5) should be changed !

TEX 10**Tightening torques (fig 7)**

1. Back head, 450 Nm
2. Nipple, 300 350 Nm. Use Loctite 234
3. Nut, 350 Nm
4. Nut, 60 70 Nm. Shall be checked at least once per month.

TEX 12**Tightening torque (fig 4)**

Lower part: 70 Nm. Shall be checked at least once per month.

At each service occasion, the spring pins should be replaced (fig.6).

Lubrication

Fill 5 ml twice per shift directly into the air inlet (fig 1).

Recommended lubricants

Lubricant	Temperature range °C	Viscosity grade
Synthetic AIR-OIL	30 to +50	ISO VG 46 100
Mineral oil	20 to +15	ISO VG 32 46
	+15 to +35	ISO VG 46 100

Transport and Storage

- Make sure breaker is properly cleaned before storage.
- Always store the machine in a dry area.

English

Trouble shooting

If the machine does not start, has poor capacity or runs irregularly, check the following items.

- Check that the tool used has a shank with correct length and correct dimension on the hexagon.
- Check that the machine receives correct amount of lubrication. Note that exaggerated lubrication can lead to starting difficulties, poor capacity and irregular running.
- Check that the machine is connected to a system for pressurized air that delivers the amount of air necessary to give the machine full capacity.
- Check the dimension and length of the hose. For a length of up to 30 meter a hose with minimum diameter 3/4" (19 mm) shall be used. If the length is between 30 and 100 meter a hose with minimum diameter 1" (25 mm) shall be used.
- If there is a risk for freezing present, check that the machine's exhaust ports has not been obstructed.

If the machine after this still does not function satisfactory, please contact an authorized service workshop.

Tools

- To avoid damage on the machine it is important that tools of high quality is used.
- It is recommended to use the tools listed in the machine's spare parts list.
- To choose correct tool, see each spare parts list respectively.

Disposal of used machine

- Used machine shall be treated and disposed of in such a way that the greatest possible part of the material can be recycled and the influence on the environment is kept as low as possible.

Atlas Copco reserves the right to modify products and specifications without prior notice.

Any unauthorized use or copying of the contents or any part thereof is prohibited. This applies in particular to trademarks, model denominations, part numbers and drawings.

Prescriptions de sécurité

Les présentes instructions comportent des consignes de sécurité importantes.

Accorder une attention particulière à toute information encadrée précédée d'un symbole (triangle) et d'un mot d'alerte qui signifient ce qui suit.



signale un risque ou une procédure présentant un risque qui PEUT ENTRAÎNER un accident corporel grave ou la mort si les consignes de sécurité ne sont pas respectées.



signale un risque ou une procédure présentant un risque qui PEUT ENTRAÎNER un accident corporel grave ou la mort si les consignes de sécurité ne sont pas respectées.

Considérer également les consignes de sécurité suivantes:

- Lisez soigneusement **ces instructions** avant de démarrer l'équipement.
- Lisez également **les prescriptions de sécurité avant de commencer à utiliser l'équipement**.
- Il est interdit, pour des raisons de sécurité, de modifier le produit.
- Utiliser l'équipement de sécurité approuvé.
- N'utiliser que les pièces d'origine Atlas Copco.
- Remplacez les panneaux usés ou endommagés.
- Seuls les personnels formés sont autorisés à travailler avec l'équipement.

Caractéristiques techniques

TEX Type	Poids kg	Longueur mm	Fréquence de percussion 6 bar(e) Hz	Consommation d'air l/s	Emmancement mm	Bruit		Vibration	
						L_p mesuré $r = 1m$ dB(A) rel 20 μPa	L_w garanti dB(A) rel 1 pW	Niveau m/s^2	Diffusion théorique et en exploitation m/s^2
3	3,7	310	68	6,9	H19 x 50	92	104	9,6	5,4
05	5,5	380	46	9,5	H19 x 50	92	104	15,0	7,5
09 PS	10,1	500	30	18,5	H22 x 82,5 R25 x 75	91	103	13,0	6,5
09 PSKL	11,9	495	30	18,5	H22 x 82,5	93	105	13,0	6,5
10 PS	10,2	520	22,5	17	H22 x 82,5	90	102	14,0	7,0
10 PSR	10,2	520	22,5	17	R25 x 75	90	102	14,0	7,0
10 PS KL	10,7	500	22,5	17	H22 x 82,5	90	103	14,0	7,0
12 PS	10,6	540	25,5	22	H22 x 82,5	93	105	16,0	8,0
12 PSR	10,6	540	25,5	22	R25 x 75	93	105	16,0	8,0
12 PSKL 12 PSKL US	12,3	540	25,5	22	H22 x 82,5	93	105	16,0	8,0
12 PSRKL	12,3	540	25,5	22	R25 x 75	93	105	16,0	8,0

Vibration selon EN28662.

Bruit selon EN ISO 3744 conformément à la directive 2000/14/CE. Pour plus d'informations sur diffusion théorique et en exploitation, consulter le document 9800 0292 90 (disponible séparément).

Ces valeurs sont mesurées par un laboratoire d'essais conformément aux normes en vigueur; en aucun cas elles ne peuvent être utilisées pour l'évaluation des risques. Les valeurs mesurées en travail peuvent être plus élevées que les valeurs déclarées. Les valeurs réelles d'exposition et les dommages physiques résultant de l'exposition aux vibrations sont spécifiques et dépendent de la façon dont l'utilisateur travaille, de la pièce travaillée et de sa forme, ainsi que du temps d'exposition et des capacités physiques de l'utilisateur.

Design et fonction

Ces instructions s'appliquent aux marteaux piqueurs TEX 3, TEX 05, TEX 09, TEX 10 et TEX 12. Ces outils sont conçus pour les travaux de démolition légers et de construction. Aucune autre utilisation n'est autorisée. Ces marteaux peuvent être utilisés tant à l'horizontale qu'à la verticale. Reportez-vous à la liste des pièces détachées pour sélectionner l'outil adéquat.

Mesures à prendre avant la mise en marche

- Lubrifier la machine selon les instructions de la section "Lubrification".
- Vérifier que la conduite d'air comprimé et les raccords sont intacts et que tous les raccords d'air comprimé sont bien serrés.
- Choisir un flexible de dimension et de longueur appropriées.
- Vérifier que la pression de service est correcte. Celle-ci ne doit pas excéder 7 bars.
- Nettoyer la conduite d'air comprimé par soufflage afin d'éliminer les impuretés avant de la brancher à la machine.
- Lubrifier l'emmanchement de l'outil.
- Choisir l'outil et l'emmanchement appropriés.



ATTENTION

Remplacer les pièces usées ou endommagées pour garantir le blocage correct de l'outil.

Fonctionnement

- Ouvrir l'arrivée d'air comprimé.
- Travailler les pieds solidement appuyés au sol et à bonne distance de l'outil.
- Exercer une pression sur le marteau avant d'appuyer sur la gâchette.
- Vérifier régulièrement la bonne lubrification du brise-béton.
- Éviter de faire tourner la machine à vide (fonctionnement sans outil ou sans contact avec le sol ou la paroi).
- Changement d'outils (fig. 2, 3).

Entretien

- Un entretien régulier est nécessaire garantir une sécurité maximale lors de l'utilisation du brise-béton pneumatique.
- Nettoyer et inspecter le marteau après chaque utilisation.
- Vérifier qu'il est normalement lubrifié tout au long de son fonctionnement.

- Toutes les 150 heures ou 2 fois par an, démonter le brise-béton pour procéder au nettoyage et à la révision de toutes les pièces.

TEX 09

Couples de serrage (fig 4)

Partie inférieure : 70 Nm. Doit être vérifié au moins une fois par mois.

Nota : Toutes les 75 heures ou 4 fois par an la goupille-ressort (fig 5) devra être remplacée !

TEX 10

Couples de serrage (fig 7)

1. Fût arrière, 450 Nm
2. Raccord, 300 350 Nm. Utiliser du Loctite 234
3. Écrou, 350 Nm
4. Écrou, 60 70 Nm. Doit être vérifié au moins une fois par mois.

TEX 12

Couples de serrage (fig 4)

Partie inférieure : 70 Nm. Doit être vérifié au moins une fois par mois.

Remplacer les goupilles-ressorts à chaque révision. (fig.6).

Graissage

Remplir 5 ml deux fois tous les jours directement à l'entrée d'air (fig 1).

Lubrifiant recommandé

Lubrifiant	Gamme de températures °C	Degré de viscosité
Huile synthétique AIR-OIL	30 à +50	ISO VG 46 100
Huile minérale	20 à +15	ISO VG 32 46
	+15 à +35	ISO VG 46 100

Transport et entreposage

- Toujours bien nettoyer le marteau après utilisation.
- Entreposer la machine à l'abri de l'humidité.

Localisation des pannes

Si la machine ne démarre pas, si elle est poussive ou si son régime est irrégulier, vérifier les points suivants :

- l'outil utilisé a un emmanchement de longueur correcte et l'embout hexagonal a les dimensions adéquates.
- la machine reçoit la quantité de lubrifiant appropriée. Noter qu'une lubrification trop importante peut provoquer des difficultés de démarrage, un manque de puissance ou un régime irrégulier.
- la machine est connectée à une alimentation d'air comprimé dont le débit est suffisant pour générer une puissance maximale.
- la dimension et la longueur de la conduite d'air comprimé. Si sa longueur est inférieure à 30 mètres, utiliser un flexible d'au moins 3/4" (19 mm) de diamètre. Si sa longueur est entre 30 et 100 mètres, utiliser un flexible d'un diamètre minimum de 1" (25 mm).
- S'il y a risque de gel, vérifier que les volets d'échappement d'air ne sont pas obstrués.

Si le marteau ne fonctionne toujours pas de manière satisfaisante après ces vérifications, contacter un atelier de réparation agréé.

Outils

- Afin de ne pas endommager le brise-béton, il est important d'utiliser des outils de haute qualité.
- Il est recommandé d'utiliser les outils énumérés sur la liste des pièces de rechange.
- Afin de choisir l'outil approprié, se reporter aux listes des pièces de rechange.

Recyclage de brise-béton

- Une fois usé, le brise-béton sera acheminé et traité dans un centre permettant un recyclage optimal des matériaux, dans le respect de la sauvegarde de l'environnement.

Sujet à modifications sans préavis.

Toute utilisation ou reproduction non autorisée du contenu, ou d'une partie du contenu, est illicite. Cela s'applique particulièrement aux marques déposées, aux désignations de modèles, aux numéros de pièces et aux plans.

Sicherheitsvorschriften

Diese Bedienungsanleitung enthält wichtige Sicherheitshinweise.

Die umrahmten, die Sicherheit betreffenden Textstellen, denen ein von einem Hinweiswort ergänztes Warnsymbol (Dreieck) vorangeht, müssen besonders beachtet werden (siehe unten):



Dieser Hinweis deutet auf Gefahren oder gefährliche Arbeiten, die bei Nichtbeachtung der Warnung schwere oder lebensbedrohliche Verletzungen herbeiführen KÖNNEN.



Dieser Hinweis deutet auf Gefahren oder gefährliche Arbeiten, die bei Nichtbeachtung der Achtung Verletzungen oder Schäden am Gerät verursachen KÖNNEN.

Zusätzlich sind die nachstehenden allgemeinen Sicherheitsvorschriften zu befolgen:

- Vor Inbetriebnahme dieses Produkts **diese Anleitung** sorgfältig durchlesen.
- Zusätzlich auch die **Sicherheitshinweise** vor Inbetriebnahme dieses Produktes lesen.
- Aus Gründen der Produktsicherheit dürfen an diesem Produkt keine Änderungen vorgenommen werden.
- Stets zugelassene Schutzkleidung tragen.
- Nur Originalteile von Atlas Copco verwenden.
- Beschädigte oder unleserliche Schilder erneuern.
- Arbeiten an diesem Produkt sind nur von hierfür ausgebildetem Personal auszuführen.

Technische Daten

TEX TYP	Gewicht kg	Länge mm	Schlagzahl 6 bar (e) Hz	Luftbedarf l/s	Einsteckende mm	Schall		Vibration	
						L _p gemessene r = 1m dB(A) rel. 20 µPa	L _w angegebene dB(A) rel. 1pW	Pegel m/s ²	Verbreitung bei Messung und Produktion m/s ²
3	3,7	310	68	6,9	H19 x 50	92	104	9,6	5,4
05	5,5	380	46	9,5	H19 x 50	92	104	15,0	7,5
09 PS	10,1	500	30	18,5	H22 x 82,5 R25 x 75	91	103	13,0	6,5
09 PSKL	11,9	495	30	18,5	H22 x 82,5	93	105	13,0	6,5
10 PS	10,2	520	22,5	17	H22 x 82,5	90	102	14,0	7,0
10 PSR	10,2	520	22,5	17	R25 x 75	90	102	14,0	7,0
10 PS KL	10,7	500	22,5	17	H22 x 82,5	90	103	14,0	7,0
12 PS	10,6	540	25,5	22	H22 x 82,5	93	105	16,0	8,0
12 PSR	10,6	540	25,5	22	R25 x 75	93	105	16,0	8,0
12 PSKL 12 PSKL US	12,3	540	25,5	22	H22 x 82,5	93	105	16,0	8,0
12 PSRKL	12,3	540	25,5	22	R25 x 75	93	105	16,0	8,0

Vibrationspegel gemäss EN28662.

Schalleistung gemäß EN ISO 3744 in Übereinstimmung mit Richtlinie 2000/14/EG. Für detaillierte Information über verbreitung bei Messung und Produktion siehe Drucksache 9800 0292 90, die separat bestellt wird.

Diese Werte wurden im Labor durch Typprüfungen gemäß den angegebenen Normen ermittelt; sie sind nicht brauchbar zur Risiko Abschätzung. Werte in der individuellen Arbeitsumgebung können höher als die angegebenen sein. Die tatsächlichen Werte und die Schadensrisiken, denen man ausgesetzt ist, sind stets unterschiedlich und beruhen auf der Art, wie man arbeitet, auf der Beschaffenheit des Werkstücks, auf den Gegebenheiten des Arbeitsplatzes sowie auf der Belastungszeit und der Kondition des Benutzers.

Konstruktion und Funktion

Diese Anweisungen gelten für die Abbauhämmer TEX 3, TEX 05, TEX 09, TEX 10 und TEX 12. Die Hämmer sind für leichte Abriss- und Bauarbeiten konstruiert. Andere Einsatzgebiete sind nicht zulässig. Die Hämmer können sowohl horizontal als auch vertikal betrieben werden. Zur Wahl des richtigen Werkzeugs schlagen Sie bitte in der Ersatzteilliste nach.

Vor dem Einsatz

- Schmierung entsprechend den Instruktionen im Abschnitt "Schmieren".
- Druckluftschlauch und Kupplungen auf Beschädigungen untersuchen und alle Druckluftanschlüsse auf Festsitzen überprüfen.
- Druckluftschlauch der richtigen Größe und Länge wählen.
- Überprüfen, ob der Betriebsdruck stimmt. Der höchstzulässige Betriebsdruck beträgt 7 bar (e).
- Druckluftschlauch vor dem Anschluss an die Maschine durch Ausblasen von Verunreinigungen befreien.
- Einsteckende des Werkzeugs mit Fett schmieren.
- Angemessenes Werkzeug und passendes Einsteckende wählen.



WARNUNG

Abgenutzte und schadhafte Teile austauschen, um ein optimales Festsitzen des Werkzeugs zu gewährleisten.

Betrieb

- Kran für Druckluft öffnen.
- Festen Stand einnehmen und darauf achten, dass die Füße nicht zu nah am Werkzeug sind.
- Vor dem Betätigen des Anlassers den Aufbrechhammer gegen das abzutragende Material drücken.
- Regelmäßig kontrollieren, ob der Aufbrechhammer gut geschmiert wird.
- Leerlauf möglichst vermeiden (lauf ohne Werkzeug oder Lauf mit angehobenem Hammer).
- Werkzeugwechsel (Bild 2, 3).

Wartung und Pflege

- Regelmäßig durchgeführte Wartung und Pflege ist Voraussetzung dafür, dass der Druckluft-Aufbrechhammer ein sicheres Arbeitsgerät bleibt.
- Den Hammer nach jedem Einsatz reinigen und inspizieren.

- Im Betrieb stets für gute Schmierung sorgen.
- Nach Betriebsintervallen von jeweils ca. 150 Schlagwerksstunden oder aber 2 x pro Jahr ist der Druckluft-Aufbrechhammer zu demontieren und alle Teile zu reinigen und zu kontrollieren.

TEX 09

Anzugsdrehmoment (Bild 4)

Unterer Teil: 70 Nm. Muss mindestens einmal pro Monat überprüft werden.

Bitte beachten: Nach jedem Betriebsintervall von ca. 75 Stunden oder 4 x pro Jahr ist der Federstift (Bild 5) zu wechseln!

TEX 10

Anzugsmomente (Bild 7)

1. Kopfrückseite: 450 Nm
2. Nippel: 300 350 Nm. Loctite 234 verwenden.
3. Mutter: 350 Nm
4. Mutter: 60 70 Nm. Muss mindestens einmal pro Monat überprüft werden.

TEX 12

Anzugsdrehmoment (Bild 4)

Unterer Teil: 70 Nm. Muss mindestens einmal pro Monat überprüft werden.

Bei jedem Inspektionstermin (Service) sind die Federstifte (22) und (24) auszutauschen. (Bild 7).

Schmieren

5 ml Öl zweimal pro Schicht direkt in den Luftereinlaßfüllen (Bild 1).

Empfohlener Schmierstoff

Schmierstoff	Temperaturbereich °C	Viskositätsklasse
Synthetisches Öl AIR-OIL	30 bis +50	ISO VG 46 100
Mineralöl	20 bis +15	ISO VG 32 46
	+15 bis +35	ISO VG 46 100

Transport und Lagerung

- Aufbrechhammer vor dem Lagern gründlich reinigen.
- Stets trocken lagern, Feuchtigkeit vermeiden

Fehlersuche

Der Aufbrechhammer startet nicht, arbeitet nur mit schwacher Leistung oder ungleichmäßig – überprüfen Sie die folgenden Punkte:

- Vergewissern Sie sich, dass das Einsteckende die für das verwendete Werkzeug korrekte Länge und Sechskantmaße hat
- Vergewissern Sie sich, dass dem Aufbrechhammer die richtige Menge an Schmiermittel zugeführt wird. Ein Zuviel kann Startschwierigkeiten, schwache Leistung oder ungleichmäßigen Gang zur Folge haben.
- Vergewissern Sie sich, dass der Aufbrechhammer an ein Druckluftsystem angeschlossen ist, das dem Hammer die entsprechende Menge Luft für volle Leistung liefert
- Überprüfen Sie Schlauchgröße und -länge. Bei einer Schlauchlänge bis zu 30 Meter ist ein Schlauch mit einem Diameter nicht unter 3/4" (19 mm) zu verwenden. Bei einer Schlauchlänge zwischen 30 und 100 Meter ist ein Schlauch mit einem Diameter nicht unter 1" (25 mm) zu verwenden.
- Ist die Möglichkeit der Vereisung gegeben, können die Ausblasöffnungen des Hammers verstopft sein.

Sollte der Aufbrechhammer danach immer noch nicht zufriedenstellend arbeiten, nehmen Sie bitte mit einer Vertragswerkstatt Kontakt auf.

Werkzeug

- Zur Verhinderung von Schäden am Aufbrechhammer ist es wichtig, qualitativ hochwertige Werkzeuge zu verwenden.
- Es wird empfohlen, die Werkzeuge zu verwenden, die auf unserer Ersatzteilliste aufgeführt sind.
- Zur Wahl des korrekten Werkzeugs wird auf die jeweilige Ersatzteilliste verwiesen.

Umweltschonende Verschrottung

- Ausgediente Aufbrechhämmer sind auf solche Weise zu entsorgen, dass so viele Bestandteile wie möglich der Wiederverwertung zugeführt werden können und die Umwelt geschont wird.

Atlas Copco behält sich das Recht vor, Produkte und Angaben ohne vorherige Ankündigung zu ändern.

Unbefugter Gebrauch oder das Kopieren des Inhalts, auch auszugsweise, ist verboten. Dies gilt besonders für Warenzeichen, Modellbezeichnungen, Teilnummern und Zeichnungen.

Reglas de seguridad

Estas instrucciones contienen secciones importantes en lo que se refiere a seguridad.

Se debe prestar atención especial al texto de seguridad enmarcado que tiene delante un símbolo de aviso (triángulo), seguido por una palabra de aviso según abajo:



indica un riesgo o un procedimiento arriesgado que PUEDE resultar en daños graves o que exponen la vida si no se toma en consideración el aviso.



Indica un riesgo o un procedimiento arriesgado que PUEDE resultar en daños a personas o a la propiedad si no se toma en consideración el aviso.

También hay que tomar en consideración lassiguientes reglas generales de seguridad:

- Lea detenidamente **estas instrucciones** antes de poner en marcha el producto.
- Lea también detenidamente el reglamento **de seguridad laboral** antes de empezar a utilizar el producto.
- Se prohíbe modificar la herramienta por razones de seguridad.
- Se debe usar el equipo de protección aprobado.
- Sólo se deben usar piezas originales de Atlas Copco.
- Cambie los letreros estropeados o gastados.
- Únicamente el personal con las cualificaciones adecuadas podrá realizar trabajos en la herramienta.

Características técnicas

TEX tipo	Peso kg	Longitud mm	Frecuencia de percusión 6 bar (e) Hz	Consumo de aire l/s	Culata mm	Ruido		Vibracione	
						L _p medida r = 1m dB(A) rel 20 µPa	L _w garantizada dB(A) rel. 1pW	Nivel m/s ²	Dispersión en medición y producción m/s ²
3	3,7	310	68	6,9	H19 x 50	92	104	9,6	5,4
05	5,5	380	46	9,5	H19 x 50	92	104	15,0	7,5
09 PS	10,1	500	30	18,5	H22 x 82,5 R25 x 75	91	103	13,0	6,5
09 PSKL	11,9	495	30	18,5	H22 x 82,5	93	105	13,0	6,5
10 PS	10,2	520	22,5	17	H22 x 82,5	90	102	14,0	7,0
10 PSR	10,2	520	22,5	17	R25 x 75	90	102	14,0	7,0
10 PS KL	10,7	500	22,5	17	H22 x 82,5	90	103	14,0	7,0
12 PS	10,6	540	25,5	22	H22 x 82,5	93	105	16,0	8,0
12 PSR	10,6	540	25,5	22	R25 x 75	93	105	16,0	8,0
12 PSKL 12 PSKL US	12,3	540	25,5	22	H22 x 82,5	93	105	16,0	8,0
12 PSRKL	12,3	540	25,5	22	R25 x 75	93	105	16,0	8,0

Ruido de conformidad a EN28662.

Potencia sonora según EN ISO 3744 de conformidad con la directiva 2000/14/EC. Para información detallada sobre dispersión en medición y producción, ver la publicación 9800 0292 90 que se pide por separado.

Estos datos que se declaran se obtuvieron en pruebas de laboratorio de acuerdo con los estándares indicados, y no son apropiados para usar en la evaluación de riesgos. Los valores que se midan en puestos de trabajo individuales pueden ser superiores a los declarados. Los datos reales de exposición y el riesgo de daños que puede sufrir un operario concreto son únicos y dependen de la forma en que el operario trabaja, el diseño de la pieza de trabajo y del puesto, así como el tiempo de exposición y las condiciones físicas del operario.

Diseño y funcionamiento

Estas instrucciones se aplican a los martillos picadores TEX 3, TEX 05, TEX 09, TEX 10 y TEX 12. Los martillos están diseñados para trabajos de demolición y construcción ligeros. No está permitido ningún otro uso. Los martillos pueden utilizarse tanto horizontalmente como verticalmente. Consulte la lista de piezas de repuesto para seleccionar la herramienta de trabajo adecuada.

Medidas a tomar antes de la puesta en marcha de la máquina

- Lubrique la máquina, siguiendo las instrucciones indicadas en la sección de Lubricación.
- Controle que el conducto de aire comprimido y las conexiones no estén dañados, y que los acoplamientos del aire comprimido se hallen debidamente montados.
- Seleccione la longitud y las dimensiones adecuadas del conducto.
- Controle que haya una presión de trabajo correcta. La presión máxima de trabajo permitida es de 7 bares (e).
- Inyecte aire para eliminar las impurezas del conducto de aire comprimido antes de conectarlo a la máquina.
- Lubrique la culata de la herramienta con grasa.
- Seleccione la herramienta de trabajo y las dimensiones de culata correctas.



ATENCIÓN

Sustituya las piezas desgastadas y dañadas con el fin de garantizar una fijación precisa de la herramienta.

Funcionamiento

- Abra la llave de paso del aire comprimido.
- Asegúrese de estar bien posicionado y de que sus pies no se encuentren cerca de la herramienta.
- Presione el rompedor contra la superficie a fracturar antes de activar el dispositivo impulsor.
- Controle regularmente que el rompedor esté debidamente lubricado.
- Si es posible, evite la máquina al ralentí (marcha sin herramienta o marcha con la máquina alzada).
- Sustitución de herramientas (fig. 2, 3).

Mantenimiento

- Para que el rompedor neumático sea una herramienta segura, es indispensable hacer un mantenimiento regular del mismo.
- Limpie e inspeccione el rompedor después de usarlo.
- Mantenga bien lubricado el rompedor mientras lo use.
- Tras cada periodo de operación de 150 horas de roturación aproximadamente, o 2 veces por año, deberá desmontarse el rompedor neumático para limpiar y controlar todos los componentes de la herramienta.

TEX 09

Pares de apriete (fig 4)

Parte inferior: 70 Nm. Deberá revisarse al menos una vez al mes.

Advertencia: ¡Tras cada período de aproximadamente 75 horas de roturación, o 4 veces por año, deberá sustituirse el pasador elástico (fig 5)!

TEX 10

Pares de apriete (fig 7)

1. Cabezal trasero, 450 Nm
2. Boquilla, 300 350 Nm. Utilice Loctite 234
3. Tuerca, 350 Nm
4. Tuerca, 60 70 Nm. Deberá revisarse al menos una vez al mes.

TEX 12

Pares de apriete (fig 4)

Parte inferior: 70 Nm. Deberá revisarse al menos una vez al mes.

En cada sesión de servicio deberán sustituirse los pasadores elásticos (fig. 6).

Lubricación

Rellenar 5 ml dos veces cada turno directamente en la entrada de aire (fig 1).

Lubricantes recomendados

Lubricantes	Gama de temperatura °C	Viscosidad
Aceite sintético AIR-OIL	30 a +50	ISO VG 46 100
Aceite mineral	20 a +15	ISO VG 32 46
	+15 a +35	ISO VG 46 100

Transporte y almacenaje

- Antes de almacenarlo, asegúrese de haber limpiado el rompedor debidamente.
- Guarde siempre la máquina en un lugar libre de humedad.

Detección de averías

Si la máquina no se pone en marcha, muestra una potencia deficiente o trabaja irregularmente, controle los puntos siguientes:

- Controle que la herramienta utilizada tiene una culata con la longitud correcta y una cabeza hexagonal con las dimensiones correctas.
- Compruebe que se aplique a la máquina la cantidad adecuada de lubricante. Tenga en cuenta que demasiada cantidad de lubricante puede dificultar el arranque de la máquina, mermar la potencia o provocar una marcha irregular.
- Asegúrese de que la máquina está conectada a un sistema de aire comprimido, que suministre la cantidad de aire necesaria para alcanzar la máxima potencia.
- Compruebe la longitud y las dimensiones del conducto de aire comprimido. Si la longitud del conducto tiene una longitud máxima de 30 m, deberá usarse una manguera con un diámetro mínimo de 3/4" (19 mm). Si el conducto mide de 30 a 100 metros, deberá usarse una manguera con un diámetro mínimo de 1" (25 mm).
- Si hay riesgo de heladas, controle que las salidas del aire de la máquina no estén taponadas.

Si la máquina no funciona debidamente tras esta comprobación, póngase en contacto con un taller de servicio autorizado.

Herramienta

- Es importante utilizar herramientas de alta calidad con el fin de evitar daños en la máquina.
- Recomendamos el uso de las herramientas que se presentan en la lista de piezas de recambio de la máquina.
- Para seleccionar la herramienta adecuada, consulte la lista de piezas de recambio respectiva.

Desguace de máquinas inservibles

- Las máquinas inservibles deberán manipularse y deponerse de forma que se pueda volver a utilizar la mayor parte de piezas posibles, y que el impacto medioambiental sea el menor posible.

Atlas Copco se reserva el derecho de realizar cambios en la ejecución y las especificaciones de los productos revio aviso.

Está prohibido cualquier uso o copia no autorizada del contenido o de cualquier parte de éste. Esto se aplica en especial a marcas registradas, denominaciones de modelos, números de piezas y dibujos.

Português

Regulamentos de segurança

Estas instruções contêm secções importantes que dizem respeito à segurança.

Deverá ser prestada especial atenção a todo texto de segurança que se encontre enquadrado começando com um sinal de aviso (triângulo) seguido por uma palavra de sinalização, conforme indicado em baixo:

ATENÇÃO

indica perigo ou um procedimento perigoso que PODE originar ferimentos graves ou pôr em risco a sua vida se o sinal não for respeitado.

CUIDADO

indica risco ou um procedimento arriscado que PODE originar ferimentos pessoais ou danificar equipamento se o aviso não for respeitado.

Respeite também as seguintes regras de segurança gerais:

- Leia **estas instruções** atentamente, antes de começar a utilizar o aparelho.
- Além disso, leia as **instruções de segurança** antes de utilizar o aparelho.
- Por motivos de segurança, não faça modificações no aparelho.
- Use equipamento de protecção pessoal aprovado.
- Utilize apenas as peças genuínas da Atlas Copco.
- Substitua os pratos danificados ou gastos.
- O aparelho só deve ser utilizado por pessoal qualificado.

Dados técnicos

TIPO TEX	Peso kg	Comprimento mm	Frequência do impacto 6 bar (e) Hz	Consumo de ar l/s	Encabadouro mm	Sonora		Emissão	
						L_p medido r = 1m dB(A) rel 20 µPa	L_w garantido dB(A) rel 1 pW	De ruído m/s ²	Dispersão do método e produção m/s ²
3	3,7	310	68	6,9	H19 x 50	92	104	9,6	5,4
05	5,5	380	46	9,5	H19 x 50	92	104	15,0	7,5
09 PS	10,1	500	30	18,5	H22 x 82,5 R25 x 75	91	103	13,0	6,5
09 PSKL	11,9	495	30	18,5	H22 x 82,5	93	105	13,0	6,5
10 PS	10,2	520	22,5	17	H22 x 82,5	90	102	14,0	7,0
10 PSR	10,2	520	22,5	17	R25 x 75	90	102	14,0	7,0
10 PS KL	10,7	500	22,5	17	H22 x 82,5	90	103	14,0	7,0
12 PS	10,6	540	25,5	22	H22 x 82,5	93	105	16,0	8,0
12 PSR	10,6	540	25,5	22	R25 x 75	93	105	16,0	8,0
12 PSKL 12 PSKL US	12,3	540	25,5	22	H22 x 82,5	93	105	16,0	8,0
12 PSRKL	12,3	540	25,5	22	R25 x 75	93	105	16,0	8,0

Vibração da acordo com EN28662.

Efeito sonoro de acordo com EN ISO 3744 em conformidade com a directiva 2000/14/EG. Para mais informações acerca de dispersão da medição e produção, por favor consultar documento 9800 0292 90 (a encomendar em separado).

Os valores declarados foram testados em laboratório de acordo com os standards e não estão adequados para o uso de determinados riscos. Medição de valores em local de trabalho individual talvez sejam maiores do que os valores declarados. O valor exposto e risco de dano por um utilizador é único e depende da sua utilização, peça e local de trabalho, assim como de intempéries e condições físicas do utilizador.

Concepção e função

Estas instruções aplicam-se aos martelos picadores TEX 3, TEX 05, TEX 09, TEX 10 e TEX 12. Os martelos são concebidos para pequenas demolições e trabalhos de construção. Não é permitida qualquer outra utilização. Os martelos podem ser utilizados tanto na horizontal como na vertical. Consulte a lista de peças da máquina para escolher a ferramenta de trabalho correcta.

Antes do arranque

- Lubrifique o equipamento segundo as instruções constantes da secção Lubrificação.
- Verifique se a mangueira de ar comprimido e respectivas ligações estão devidamente apertadas e em boas condições.
- Seleccione uma mangueira com o diâmetro e comprimento correctos.
- Verifique se a pressão de operação é a correcta. A pressão máxima admissível é de 7 bar (e).
- Limpe a mangueira de eventuais sujidades e partículas estranhas, com ar comprimido, antes de a ligar à máquina.
- Lubrifique o adaptador da ferramenta com massa
- Seleccione as dimensões correctas da ferramenta e do adaptador



ATENÇÃO

Proceda à substituição de componentes danificados ou com desgaste, para assegurar que a ferramenta fica instalada na posição correcta e com segurança.

Operação

- Abra a torneira do ar comprimido.
- Verifique se a sua posição de trabalho é correcta e estável e se tem os pés bem afastados da ferramenta.
- Encoste a ferramenta do martelo ao material a demolir, antes de premir o gatilho.
- Certifique-se de que lubrifica adequadamente o martelo demolidor a intervalos regulares.
- Evite tanto quanto possível o regime de funcionamento em vazio (funcionamento sem a ferramenta ou com a máquina levantada).
- Substituição de ferramentas (figuras 2, 3).

Manutenção

- A manutenção regular permite um funcionamento seguro do martelo demolidor pneumático.

- Proceda à limpeza e inspecção do martelo demolidor após cada período de utilização.
- Mantenha o martelo demolidor sempre bem lubrificado durante a operação.
- Desmonte o martelo demolidor pneumático duas vezes por ano, ou após cada período de cerca de 150 horas de funcionamento em demolição, e proceda à limpeza e inspecção de todos os componentes.

TEX 09

Coppie di serraggio (fig 4)

Secção inferior: 70 Nm. Deve ser verificado pelo menos uma vez por mês.

NB. Após cada período de operação do martelo demolidor pneumático de cerca de 75 horas, ou de 3 em 3 meses, o pino de mola (fig 5) tem de ser substituído!

TEX 10

Coppie di serraggio (fig 7)

1. Parafuso de cabeça, 450 Nm
2. Bocal, 300 350 Nm. Utilize Loctite 234
3. Porca, 350 Nm
4. Porca, 60 70 Nm. Deve ser verificado pelo menos uma vez por mês.

TEX 12

Coppie di serraggio (fig 4)

Secção inferior: 70 Nm. Deve ser verificado pelo menos uma vez por mês..

Os pinos de mola (fig 6) devem ser substituídos sempre que se procede à assistência técnica.

Lubrificação

Coloque 5 ml de óleo duas vezes por turno, directamente na entrada de ar (fig 1).

Lubrificantes recomendados

Lubrificante	Gama de temperatura °C	Grau de viscosidade
Sintético AIR-OIL	30 e +50	ISO VG 46 100
Óleo mineral	20 e +15	ISO VG 32 46
	+15 e +35	ISO VG 46 100

Transporte e armazenagem

- Certifique-se de que procede à limpeza integral do martelo demolidor antes de o guardar em armazém.
- Guarde sempre a máquina num local seco.

Detecção e eliminação de avarias

Se a máquina não arrancar, se apresentar perda de potência ou um funcionamento irregular, verifique o seguinte:

- Se a ferramenta utilizada dispõe de um adaptador com o comprimento adequado e se o hexágono tem as dimensões correctas.
- Se a máquina recebeu a quantidade de lubrificação necessária. Deve ter-se em conta que a lubrificação em excesso pode provocar dificuldades de arranque, perda de potência ou funcionamento irregular.
- Se a máquina está ligada a um sistema de ar comprimido que fornece a quantidade de ar necessária ao funcionamento da máquina com a potência máxima.
- Diâmetro e comprimento da mangueira. No caso de mangueiras com um comprimento até 30 metros, o diâmetro mínimo deve ser de 3/4"/19 mm. No caso de mangueiras com um comprimento entre 30 e 100 metros, o diâmetro mínimo deve ser de 1"/25 mm.
- Se existir risco de congelamento, verifique se as condutas de escape da máquina estão livres de obstruções.

Se, depois de efectuar estas verificações, a máquina ainda não operar satisfatoriamente, contacte o centro de apoio técnico mais próximo.

Ferramentas

- Para evitar danificar a máquina devem utilizar-se ferramentas da maior qualidade possível.
- Recomenda-se a utilização das ferramentas constantes da lista de peças da máquina.
- Para seleccionar as ferramentas correctas, consulte a lista de peças relevante.

Inutilização de máquinas com desgaste excessivo

- As máquinas com desgaste excessivo devem ser inutilizadas recuperando o maior número de componentes possível, com o menor impacto ambiental possível.

A Atlas Copco reserva-se o direito de alterar produtos e especificações sem aviso prévio.

Qualquer utilização não autorizada ou cópia de qualquer peça é expressamente proibida. Isto aplica-se em particular às marcas registadas, denominação dos modelos, referência de peças e desenhos.

Regole di sicurezza

Queste istruzioni contengono importanti informazioni di sicurezza.

E' necessario prestare particolare attenzione alle informazioni di sicurezza riportate in riquadri ed accompagnate da un simbolo di avvertenza (triangolo) e da una delle voci di segnalazione riportate qui di seguito:



indica i rischi o procedimenti rischiosi che POSSONO causare danni gravi o mortali in caso di non osservanza dell'avvertenza.



indica i rischi o procedimenti rischiosi che POSSONO causare danni alle persone o alle attrezzature in caso di non osservanza dell'avvertenza.

Osservare anche le seguenti regole generali di sicurezza:

- Leggere attentamente le **presenti istruzioni** prima di avviare il prodotto.
- Leggere inoltre le norme di **sicurezza** prima di utilizzare il prodotto.
- Per motivi di sicurezza, il prodotto non deve essere modificato.
- Servirsi di equipaggiamenti di sicurezza omologati.
- Usare solo ricambi originali Atlas Copco.
- Sostituire le targhette danneggiate o illeggibili.
- Eventuali lavori sul prodotto devono essere effettuati esclusivamente da personale addestrato.

Dati tecnici

TIPO TEX	Peso kg	Lunghezza mm	Frequenza di battuta 6 bar (e) Hz	Consumo aria l/s	Codolo mm	Rumorosità		Vibrazione	
						L _p misurata r = 1 m dB(A) rel. 20 µPa	L _w garantita dB(A) rel. 1 pW	Valore di m/s ²	Scarto tra metodi e produzione m/s ²
3	3,7	310	68	6,9	H19 x 50	92	104	9,6	5,4
05	5,5	380	46	9,5	H19 x 50	92	104	15,0	7,5
09 PS	10,1	500	30	18,5	H22 x 82,5 R25 x 75	91	103	13,0	6,5
09 PSKL	11,9	495	30	18,5	H22 x 82,5	93	105	13,0	6,5
10 PS	10,2	520	22,5	17	H22 x 82,5	90	102	14,0	7,0
10 PSR	10,2	520	22,5	17	R25 x 75	90	102	14,0	7,0
10 PS KL	10,7	500	22,5	17	H22 x 82,5	90	103	14,0	7,0
12 PS	10,6	540	25,5	22	H22 x 82,5	93	105	16,0	8,0
12 PSR	10,6	540	25,5	22	R25 x 75	93	105	16,0	8,0
12 PSKL 12 PSKL US	12,3	540	25,5	22	H22 x 82,5	93	105	16,0	8,0
12 PSRKL	12,3	540	25,5	22	R25 x 75	93	105	16,0	8,0

Vibrazioni secondo EN28662.

Rumorosità secondo EN ISO 3744 in conformità alla direttiva 2000/14/CEE. Per maggiori informazioni su scarto tra misurazione e produzione, vedere il documento 9800 0292 90 (da ordinare separatamente).

I livelli dichiarati sono ottenuti da prove di laboratorio secondo le normative vigenti, ma non possono essere utilizzati come valutazione di rischio. I livelli misurati in differenti ambienti di lavoro possono risultare più elevati rispetto a quelli dichiarati. Gli effettivi livelli di esposizione e di rischio di infortunio sono propri di ogni singolo impiego e dipendono dal modo d'uso da parte dell'operatore, dal tipo di applicazione e dalla postazione di lavoro, così come dal tempo di esposizione e dalle condizioni fisiche dell'operatore.

Progettazione e funzione

Queste istruzioni si riferiscono ai martelli picconatori TEX 3, TEX 05, TEX 09, TEX 10 e TEX 12. I martelli picconatori sono stati concepiti per demolizioni leggere e piccole opere di costruzione. Non è consentito uso diverso da quello indicato. È possibile utilizzare i martelli sia orizzontalmente sia verticalmente. Fare riferimento all'elenco dei ricambi per selezionare l'utensile di lavoro corretto.

Interventi prima dell'avviamento

- Lubrificare la macchina come indicato nella sezione "Lubrificazione".
- Controllare che il flessibile dell'aria compressa ed i raccordi siano privi di danni e che tutte le connessioni dell'aria compressa siano ben serrate.
- Selezionare la misura e la lunghezza del tubo flessibile corrette.
- Controllare che la pressione di esercizio sia corretta. La pressione massima consentita è 7 bar (e).
- Pulire internamente il flessibile dell'aria compressa prima di collegarlo alla macchina.
- Ingrassare lo stelo del demolitore.
- Selezionare l'utensile adatto al lavoro da compiere.



ATTENZIONE

Sostituire i particolari consumati o rotti, per assicurare un perfetto fissaggio del demolitore.

Uso

- Aprire il rubinetto dell'aria compressa.
- Assumere una posizione di lavoro bilanciata con i piedi lontani dal demolitore.
- Premere il demolitore contro il materiale da demolire prima di premere la levetta.
- Controllare regolarmente che il demolitore sia lubrificato adeguatamente.
- Evitare se possibile il funzionamento a vuoto (senza demolitore o con la macchina sollevata).
- Cambio di utensili (fig. 2, 3).

Manutenzione

- La manutenzione periodica è una condizione essenziale per garantire la sicurezza del demolitore pneumatico.
- Pulire e controllare il demolitore dopo ogni uso.
- Tenere sempre ben lubrificato il demolitore durante il lavoro.
- Ogni 150 ore di percussione oppure 2 volte all'anno, smontare il demolitore pneumatico, quindi pulire e controllare tutti i particolari.

TEX 09

Coppia di serraggio (fig 4)

Parte inferiore: 70 Nm Controllare almeno una volta al mese.

N.B. Dopo aver utilizzato il martello pneumatico per 75 ore circa, oppure ogni 3 mesi, la spina elastica (fig 5) deve essere sostituita!

TEX 10

Coppie di serraggio (fig 7)

1. Testa posteriore, 450 Nm
2. Nipplo, 300 350 Nm. Utilizzare Loctite 234
3. Dado, 350 Nm
4. Dado, 60 70 Nm. Controllare almeno una volta al mese.

TEX 12

Parte inferiore: 70 Nm Controllare almeno una volta al mese.

Sostituire i perni della molla ad ogni intervento di manutenzione (fig. 6).

Lubrificazione

Riempire 5 ml due volte al per turno, direttamente nell'ingresso d'aria (fig 1).

Lubrificanti raccomandati

Lubrificanti	Campo di temperature °C	Viscosità
Sintetico AIR-OIL	da 30° a +50	ISO VG 46 100
Olio minerale	da 20 a +15	ISO VG 32 46
	da +15 a +35	ISO VG 46 100

Trasporto e rimessaggio

- Accertarsi che il demolitore sia perfettamente pulito prima di rimessarlo.
- Conservare la macchina in luogo asciutto.

Ricerca dei guasti

Se la macchina non si avvia, perde potenza o funziona in modo irregolare, effettuare i controlli indicati di seguito.

- Controllare che l'attrezzo utilizzato abbia uno stelo di lunghezza e dimensioni corrette dell'esagono.
- Controllare che la macchina riceva la giusta quantità di lubrificante. Una lubrificazione eccessiva può comportare difficoltà di avviamento, potenza insufficiente o funzionamento irregolare.
- Controllare che la macchina sia collegata ad un impianto pneumatico in grado di fornire la quantità richiesta perché la macchina produca la potenza massima.
- Controllare la misura e la lunghezza del tubo flessibile. Per lunghezze fino a 30 metri occorre un flessibile del diametro minimo di 3/4" (19 mm). Se la lunghezza è compresa fra 30 e 100 metri occorre un flessibile del diametro minimo di 1" (25 mm).
- Se sussiste rischio di congelamento, accertarsi che le bocchette di ventilazione della macchina non siano bloccate.

Se nonostante ciò la macchina continua a non funzionare, rivolgersi ad un centro di assistenza autorizzato.

Accessori

- Per prevenire danni alla macchina è importante utilizzare attrezzi di alta qualità.
- Si raccomanda l'utilizzo degli attrezzi contenuti nel Listino delle parti di ricambio della macchina.
- Per la selezione degli attrezzi corretti, vedere il corrispondente Listino delle parti di ricambio.

Rottamazione

- Al termine della vita utile, la macchina deve essere smaltita in modo da riciclare la massima quantità possibile dei materiali e con il minimo impatto ambientale.

Ci riserviamo il diritto ad apportare modifiche ai modelli ed alle specifiche.

E' vietata qualsiasi forma d'uso o copiatura non autorizzata del contenuto, anche parziale, con particolare riguardo ai marchi di fabbrica, alle denominazioni dei modelli, ai numeri delle parti ed ai disegni.

Veiligheidsinstructies

Deze instructie bevat belangrijke paragrafen betreffende de veiligheid.

Uw speciale aandacht wordt gevaard voor de omraamde veiligheidstekst die ingeleid wordt met een gevarendriehoek gevolgd door een signaalwoord volgens onderstaand voorbeeld

WAARSCHUWING

Signaleert een risico of een procedure die een risico inhoudt, en die KAN leiden tot een zwaar lichamelijk letsel of de dood indien de veiligheidsvoorschriften niet nageleefd worden.

VOORZICHTIG

Signaleert een risico of een procedure die een risico inhoudt, en die KAN leiden tot ongeval met lichamelijk letsel of stoffelijke schade, indien de veiligheidsvoorschriften niet nageleefd worden.

Let ook op de volgend algemene veiligheidsregels:

- Lees, alvorens het product te gebruiken, **deze aanwijzingen** goed door.
- Lees tevens voordat het product in gebruik wordt genomen de **veiligheidsinstructies** door.
- Om veiligheidsredenen mogen er aan het product geen veranderingen worden aangebracht.
- Gebruik goedgekeurde beschermingsmiddelen.
- Gebruik uitsluitend originele Atlas Copco reserveonderdelen.
- Vervang beschadigde of versleten platen.
- Alleen getraind personeel mag met het product werken.

Technische gegevens

TYPE TEX	Gewicht kg	Lengte mm	Slagfrequentie 6 bar (e) Hz	Luchtverbruik l/s	Insteekend mm	Geluid		Trilling	
						L _p gemeten r = 1m dB(A) rel. 20 µPa	L _w gegarandeerd dB(A) rel 1 pW	Waarde m/s ²	Spreiding vlg. methode en productie m/s ²
3	3,7	310	68	6,9	H19 x 50	92	104	9,6	5,4
05	5,5	380	46	9,5	H19 x 50	92	104	15,0	7,5
09 PS	10,1	500	30	18,5	H22 x 82,5 R25 x 75	91	103	13,0	6,5
09 PSKL	11,9	495	30	18,5	H22 x 82,5	93	105	13,0	6,5
10 PS	10,2	520	22,5	17	H22 x 82,5	90	102	14,0	7,0
10 PSR	10,2	520	22,5	17	R25 x 75	90	102	14,0	7,0
10 PS KL	10,7	500	22,5	17	H22 x 82,5	90	103	14,0	7,0
12 PS	10,6	540	25,5	22	H22 x 82,5	93	105	16,0	8,0
12 PSR	10,6	540	25,5	22	R25 x 75	93	105	16,0	8,0
12 PSKL 12 PSKL US	12,3	540	25,5	22	H22 x 82,5	93	105	16,0	8,0
12 PSRKL	12,3	540	25,5	22	R25 x 75	93	105	16,0	8,0

Trilling volgens EN28662.

Geluidseffect vlg. EN ISO 3744 conform Richtlijn 2000/14/EG. Meer informatie over spreiding vlg. meting en productie vindt u in document 9800 0292 90 (afzonderlijk te bestellen).

Deze opgegeven waarden zijn verkregen tijdens laboratorium type-testen volgens de bovengenoemde normen, en zijn niet geschikt voor gebruik bij risicoanalyse. Gemeten waarden kunnen in individuele werkom-standigheden afwijken van de opgegeven waarden. De werkelijke waarden en risico's waaraan een individuele gebruiker wordt blootgesteld zijn onder meer afhankelijk van: de werkwijze, het werkstuk, de werkomgeving, de blootstellingsduur en de lichamelijke conditie van de gebruiker.

Ontwerp en functie

Deze instructies gelden voor pikhamers TEX 3, TEX 05, TEX 09, TEX 10 en TEX 12. Deze hamers zijn bestemd voor lichte sloop- en constructiewerkzaamheden. Ander gebruik is niet toegestaan. De hamers kunnen zowel horizontaal als verticaal worden gebruikt. Zie de reserveonderdelenlijst om het juiste werkgereedschap te selecteren.

Alvorens te beginnen

- Smeer de machine volgens de aanwijzingen in de sectie "Smering".
- Controleer of de persluchtslang en aansluitingen in goede staat zijn en of alle persluchtaansluitingen goed zijn vastgezet.
- Kies een slang met de juiste diameter en lengte.
- Controleer of de juiste werkdruk aanwezig is. De maximum toegestane druk is 7 bar (e).
- Blaas de persluchtslang schoon voordat hij op de machine wordt aangesloten.
- Smeer de beitelschacht in met vet
- Kies de juiste beitel- en schachtafmetingen



WAARSCHUWING

Vervang versleten of beschadigde onderdelen, zodat wordt verzekerd dat het hulpstuk goed op z'n plaats wordt gehouden.

Bediening

- Zet de persluchtkraan open.
- Zorg dat u de juiste werkhouding aanneemt en dat uw voeten op voldoende afstand van het hulpstuk zijn.
- Duw de sloophamer tegen het te breken materiaal aan, voordat het startmechanisme wordt geactiveerd.
- Controleer of de sloophamer goed met geregelde tussenpozen wordt gesmeerd.
- Vermijd waar mogelijk stationair draaien (draaien zonder het hulpstuk of draaien met de machine in opgeheven positie).
- Vervangen van hulpstukken (figuren 2, 3).

Onderhoud

- Regelmatig onderhoud draagt ertoe bij dat de pneumatische sloophamer veilig functioneert.
- Zorg dat de sloophamer na elk gebruik wordt gereinigd en gecontroleerd.
- De sloophamer dient tijdens de werking altijd goed gesmeerd te zijn.

- Na elke werkperiode van ongeveer 150 slaguren of twee keer per jaar, dient de pneumatische sloophamer te worden gedemonteerd en dienen alle onderdelen te worden gereinigd en gecontroleerd.

TEX 09

Aanhaalmomenten (fig 4)

Onderstuk: 70 Nm. Moet minimaal eens per maand worden gecontroleerd.

NB. Nadat de pneumatische slaghamer ongeveer 75 uur is gebruikt, of om de 3 maanden, moet de veerpen (fig 5) worden vervangen!

TEX 10

Aanhaalmomenten (fig 7)

1. Achterzijde van de kop, 450 Nm
2. Nippel, 300 - 350 Nm. Gebruik Loctite 234
3. Moer, 350 Nm
4. Moer, 60 - 70 Nm. Moet minimaal eens per maand worden gecontroleerd.

TEX 12

Aanhaalmomenten (fig 4)

Onderstuk: 70 Nm. Moet minimaal eens per maand worden gecontroleerd.

De veerpen dienen bij elke onderhoudsbeurt te worden vervangen (fig.6).

Smering

Uw sloophamer 2 keer per werkdag vullen met 5ml smeerolie (direkt in de luchtinlaat) (fig 1).

Aanbevolen smeermiddelen

Smeermiddel	Werk-temperaturen variërend van °C	Viskositeits-klasse
Syntetische AIR-OIL	30 tot +50	ISO VG 46 100
Minerale olie	20 tot +15	ISO VG 32 46
	+15 tot +35	ISO VG 46 100

Transport en opslag

- Zorg dat de sloophamer goed gereinigd is voordat hij wordt opgeslagen.
- Sla de machine altijd op een droge plaats op.

Probleemoplossing

Als de machine niet wil starten, heeft of onregelmatig loopt, doe dan het volgende.

- Controleer of het hulpstuk dat wordt gebruikt een schacht heeft die van de juiste lengte is en of de zeshoek de juiste afmetingen heeft.
- Controleer of de machine de juiste hoeveelheid smering heeft gekregen. Denk eraan dat teveel smering startproblemen, vermogensverlies of onregelmatig lopen kan veroorzaken.
- Controleer of de machine is aangesloten op een persluchtsysteem dat een voor de machine juiste hoeveelheid lucht voor een volledig drijfkracht aanvoert.
- Diameter en lengte van slang. Bij slangen t/m 30 meter dient de kleinste diameter van de slang 19 mm te zijn. Bij slangen tussen 30 - 100 meter dient de kleinste diameter van de slang 25 mm te zijn.
- Wanneer er gevaar voor bevriezing bestaat, controleer dan of de uitlaatpoorten van de machine niet geblokkeerd zijn.

Wanneer, nadat al deze controles zijn uitgevoerd, de machine nog steeds niet goed wil draaien, neem dan contact op met uw dichtstbijzijnde servicecentrum.

Hulpstukken

- Om beschadiging aan de machine te voorkomen dienen hulpstukken van de beste kwaliteit te worden gebruikt. De hulpstukken die op de onderdelenlijst staan worden aanbevolen.
- Voor het kiezen van de juiste hulpstukken dient u de van toepassing zijnde onderdelenlijsten te raadplegen.

Wegdoen van versleten machines

- Versleten machines dienen tot schroot te worden verwerkt, opdat zoveel mogelijk materiaal wordt teruggewonnen en er zo weinig mogelijk invloed op het milieu is.

Alle rechten tot veranderingen in uitvoering en specificatie voorbehouden.

Niet-geautoriseerd gebruik of kopiëren van de inhoud of een deel daarvan is niet toegestaan. Dat geldt in het bijzonder voor handelsmerken, model-benamingen, onderdeel nummers en tekeningen.

Κανονισμοί ασφαλείας

Αυτές οι οδηγίες περιέχουν σημαντικά σημεία που αναφέρονται στην ασφάλεια.

Ιδιαίτερη προσοχή θα πρέπει να δοθεί στο κείμενο μέσα σε πλαίσιο το οποίο ξεκινά με ένα προειδοποιητικό σύμβολο (τρίγωνο) ακολουθούμενο από μία προειδοποιητική λέξη όπως φαίνεται παρακάτω:



δηλώνει κάποιο κίνδυνο ή επικίνδυνες διαδικασίες οι οποίες ΜΠΟΡΟΥΝ να οδηγήσουν σε επικίνδυνο τραυματισμό αν δεν ληφθεί υπόψη η προειδοποίηση.



δηλώνει κάποιο κίνδυνο ή επικίνδυνη διαδικασία η οποία ΜΠΟΡΕΙ να οδηγήσει σε τραυματισμό ανθρώπων ή φθορά του εξοπλισμού αν δεν ληφθεί υπόψη η προειδοποίηση.

Τηρείτε επίσης τους παρακάτω γενικούς κανονισμούς ασφαλείας:

- Πριν ξεκινήσετε το εργαλείο, διαβάστε προσεκτικά τις οδηγίες.
- Επίσης, πριν χρησιμοποιήσετε το εργαλείο, διαβάστε τις οδηγίες ασφαλείας.
- Για λόγους που έχουν σχέση με την ασφάλειά του, το εργαλείο δεν πρέπει να υφίσταται μετατροπές.
- Χρησιμοποιείτε εγκεκριμένο εξοπλισμό προστασίας.
- Χρησιμοποιείτε μόνο γνήσια ανταλλακτικά της Atlas Copco.
- Αντικαταστήστε τα καταστραμμένα ή φθαρμένα ελάσματα.
- Μόνο ειδικευμένο προσωπικό πρέπει να χρησιμοποιεί το εργαλείο.

Τεχνικά στοιχεία

Τύπος TEX	Βάρος kg	Μήκος mm	Συχνότητα κρούσης 6 bar (e) Hz	Κατανάλωση αέρα lit/sec	Διαστάσεις mm	θόρυβος		Κραδασμός	
						Μετρημένο L_p $r = 1m$ B(A) σ.χ. 20 mPa	Εγγυημένο L_w dB(A) σ.χ. 1 pW	Στάθμη m/s^2	Μέθοδος εξάπλωσης και παραγωγή m/s^2
3	3,7	310	68	6,9	H19 x 50	92	104	9,6	5,4
05	5,5	380	46	9,5	H19 x 50	92	104	15,0	7,5
09 PS	10,1	500	30	18,5	H22 x 82,5 R25 x 75	91	103	13,0	6,5
09 PSKL	11,9	495	30	18,5	H22 x 82,5	93	105	13,0	6,5
10 PS	10,2	520	22,5	17	H22 x 82,5	90	102	14,0	7,0
10 PSR	10,2	520	22,5	17	R25 x 75	90	102	14,0	7,0
10 PS KL	10,7	500	22,5	17	H22 x 82,5	90	103	14,0	7,0
12 PS	10,6	540	25,5	22	H22 x 82,5	93	105	16,0	8,0
12 PSR	10,6	540	25,5	22	R25 x 75	93	105	16,0	8,0
12 PSKL 12 PSKL US	12,3	540	25,5	22	H22 x 82,5	93	105	16,0	8,0
12 PSRKL	12,3	540	25,5	22	R25 x 75	93	105	16,0	8,0

Κραδασμός σύμφωνα προς EN28662

Ισχύς θορύβου σύμφωνα με το EN ISO 3744 σε συμφωνία με την οδηγία 2000/14/EG. Για περισσότερες πληροφορίες σχετικά με το Μέτρηση εξάπλωσης και παραγωγή, παρακαλούμε να ανατρέξετε στο έντυπο 9800 0292 90 (παραγγέλεται χωριστά).

Οι τιμές που δηλώνονται ελήφθησαν με εμβαστηριακού τύπου μετρήσεις, σε συμμόρφωση με τους αναφερόμενους χώδρες και δεν θεωρούνται επαχείς να χρησιμοποιηθούν για την εκτίμηση κινδύνων. Τιμές που μεττώνται σε ψιαφόρους χώρους εργασίας είναι πιθανόν να είναι θηλότερες από αυτές που δηλώνονται. Οι πηγαματιχές τιμές και ο κίνδυνος βλάβης στον οποίο εκτίθεται ένας χηστής είναι μοναδικές και εξαπώνται από τον τπόπο εργασίας, το αντιχέμενο εργασίας, τον σχεδιασμό τον χηστή, όπως επίσης τον χηόνο εκθέως και την φυσική χατάσταση του χηστή.

Σχεδιασμός και λειτουργία

Αυτές οι οδηγίες ισχύουν για τις λιθόσφυρες TEX 3, TEX 05, TEX 09, TEX 10 και TEX 12. Οι σφύρες είναι σχεδιασμένες για ελαφρές εργασίες κατεδάφισης και κατασκευών. Δεν επιτρέπεται καμία άλλη χρήση. Οι σφύρες μπορούν να χρησιμοποιηθούν τόσο σε οριζόντια όσο και σε κάθετη θέση. Για να επιλέξετε το σωστό εργαλείο εργασίας, ανατρέξτε στον κατάλογο ανταλλακτικών.

Διαδικασία πριν την εκκίνηση

- Λιπάνετε τη μηχανή σύμφωνα με τις οδηγίες που θα διαβάσετε στην ένότητα «ΛΙΠΑΝΣΗ».
- Ελέγξτε τον σωλήνα πεπιεσμένου αέρα και τις συνδέσεις για να εξακριβώσετε αν είναι σε καλή κατάσταση και αν όλες οι συνδέσεις πεπιεσμένου αέρα είναι σωστά σφικμένες.
- Διαλέξτε σωλήνα με σωστές διαστάσεις και μήκος.
- Ελέγξτε αν έχετε τη σωστή πίεση λειτουργίας. Η μέγιστη επιτρεπτή πίεση είναι 7 bar (e).
- Καθαρίστε με φύσημα τον σωλήνα πεπιεσμένου αέρα από κάθε ξένο υλικό πριν τον συνδέσετε στη μηχανή.
- Λιπάνετε την άτρακτο του εργαλείου με γράσο.
- Επιλέξτε το σωστό εργαλείο και μέγεθος ατράκτου.



ΠΡΟΕΙΔΟΠΟΙΗΣΗ

Αλλάζετε κάθε φθαρμένο ή σπασμένο εξάρτημα για να εξασφαλίζετε αποτελεσματική συγκράτηση του εργαλείου στη θέση του.

Λειτουργία

- Ανοίξτε τον κρουνο πεπιεσμένου αέρα.
- Βεβαιωθείτε τα πόδια σας πατάνε σταθερά και βρίσκονται σε απόσταση από το εργαλείο.
- Πιέστε το κρουστικό μηχάνημα πάνω στο υλικό που πρόκειται να σπάσετε προτού πιέσετε τη σκανδάλη.
- Το κρουστικό μηχάνημα πρέπει να λιπαίνετε με κατάλληλο τρόπο σε τακτά χρονικά διαστήματα.
- Στο βαθμό του δυνατού, αποφεύγετε την ταχύτητα άφορτης ενέργειας. (Λειτουργία

χωρίς το εργαλείο ή λειτουργία με το μηχάνημα σηκωμένο πάνω).

- Αντικατάσταση εργαλείων (σχήματα 2, 3).

Συντήρηση

- Η τακτική συντήρηση συμβάλλει στην εξασφάλιση ασφαλούς λειτουργίας του κρουστικού μηχανήματος.
- Καθαρίζετε και ελέγχετε το κρουστικό μηχάνημα μετά από κάθε περίοδο χρήσης.
- Πάντα διατηρείτε το εργαλείο σε καλή κατάσταση λίπανσης κατά τη διάρκεια της λειτουργίας.
- Μετά από κάθε λειτουργική περίοδο περίπου 150 ωρών κρουστικής χρήσης ή δυο φορές τον χρόνο, το κρουστικό μηχάνημα πρέπει να αποσυναρμολογείται και όλα τα εξαρτήματα να καθαρίζονται και να ελέγχονται.

TEX 09

Ροπή σφιξίματος (σχ. 4)

Κάτω τμήμα: 70 Nm. Πρέπει να ελέγχεται τουλάχιστον μία φορά το μήνα..

Σημείωση: Μετά από λειτουργία του κρουστικού μηχανήματος για περίπου 75 ώρες, ή κάθε 3 μήνες, πρέπει να γίνεται αντικατάσταση (σχ. 6) του ελατηριωτού πείρου!

TEX 10

Ροπές σύσφιξης (σχ. 7)

1. Πίσω τμήμα κεφαλής, 450 Nm
2. Θηλή, 300 350 Nm. Χρησιμοποιήστε Loctite 234
3. Περικόχλιο, 350 Nm
4. Περικόχλιο, 60 70 Nm. Πρέπει να ελέγχεται τουλάχιστον μία φορά το μήνα.

TEX 12

Ροπή σφιξίματος (σχ. 4)

Κάτω τμήμα: 70 Nm. Πρέπει να ελέγχεται τουλάχιστον μία φορά το μήνα.

Πρέπει να γίνεται αντικατάσταση των ελατηριωτών πείρων κάθε φορά που γίνεται σέρβις (σχ. 6).

ΛΙΠΑΝΣΗ

Συμπληρώνετε 5 μλ (χιλιόλιτρα) δυό φορές σε κάθε βάρδια απευθείας μέσα στην εισαγωγή του αέρα (σχ. 1) .

Συνιστούμενα λιπαντικά

Λιπαντικό	Περιοχή θερμοκρασίας °C	Βαθμός ιξώδους
Συνθετικό AIR-OIL	30 μέχρι +50	ISO VG 46 100
Ορυκτέλαιο	20 μέχρι +15	ISO VG 32 46
	+15 μέχρι +35	ISO VG 46 100

Μεταφορά και αποθήκευση

- Το κρουστικό πρέπει να καθαρίζεται καλά πριν την αποθήκευση.
- Πέπει να αποθηκεύεται πάντα σε στεγνό χώρο.

Αντιμετώπιση προβλημάτων

Αν το μηχάνημα δεν παίρνει μπρος, παρουσιάζει απώλεια δύναμης ή δεν λειτουργεί στρωτά, ελέγξτε τα πιο κάτω:

- Αν το εργαλείο που χρησιμοποιείται έχει σωστό μήκος ατράκτου και αν το εξάγωνο έχει τις σωστές διαστάσεις.
- Αν έχει γίνει στο μηχάνημα ικανοποιητική λίπανση. Σημειώστε ότι και η υπερβολική λίπανση μπορεί να δημιουργήσει δυσκολίες στην εκκίνηση, απώλεια δύναμης και όχι στρωτή λειτουργία.
- Αν το μηχάνημα είναι συνδεδεμένο σε σύστημα πεπιεσμένου αέρα που προμηθεύει τη σωστή ποσότητα αέρα η οποία απαιτείται για να λειτουργεί με πλήρη ισχύ.
- Διάμετρος και μήκος σωλήνα. Σε περιπτώσεις που ο σωλήνας φτάνει μέχρι και τα 30 μέτρα, η ελάχιστη διάμετρος του πρέπει να είναι 19 χλστ. Σε περιπτώσεις που το μήκος του σωλήνα είναι 30-100 μέτρα, η ελάχιστη διάμετρος του πρέπει να είναι 25 χλστ.
- Αν υπάρχει κίνδυνος παγώματος, ελέξτε τις εξόδους αερίων του μηχανήματος μήπως είναι μπλοκαρισμένες.

Αν, μετά από τέτοιους ελέγχους, το μηχάνημα εξακολουθεί να μη λειτουργεί ικανοποιητικά, τότε αποταθείτε στο κοντινότερο εξουσιοδοτημένο συνεργείο σέρβις.

Εργαλεία

- Για την αποφυγή βλάβης του μηχανήματος, πρέπει να χρησιμοποιούνται εργαλεία άριστης ποιότητας.
- Συνιστούνται τα εργαλεία που αναφέρονται στη λίστα εξαρτημάτων του μηχανήματος.
- Για την επιλογή καταλλήλων εργαλείων, παρακαλείσθε να συμβουλευέστε τη σχετική λίστα εξαρτημάτων.

Διάλυση φθαρμένων μηχανημάτων

- Τα φθαρμένα μηχανήματα πρέπει να διαλύονται για να περισώνεται όσο το δυνατό περισσότερο υλικό και, ταυτόχρονα, να ελαχιστοποιούνται οι δυσμενείς επιδράσεις στο περιβάλλον.

Η Atlas Copco διατηρεί το δικαίωμα να πραγματοποιήσει αλλαγές σε προϊόντα και προδιαγραφές χωρίς προειδοποίηση.

Τυχόν μη εξουσιοδοτημένη χρήση ή αντιγραφή των περιεχομένων οποιουδήποτε μέρους του παρόντος απαγορεύεται. Αυτό ισχύει ιδιαίτερα στα σήματα κατατεθέντα, τις ονομασίες μοντέλων, τους αριθμούς ανταλλακτικών και τα σχεδιαγράμματα.

Turvallisuusmääräykset

Tämä ohje sisältää tärkeitä kohtia turvallisuuden kannalta.

Kiinnitä erityistä huomiota kehystettyihin varoitusteksteihin jotka alkavat varoitusmerkillä (kolmio) ja varoittavalla sanalla:

VAROITUS

Tarkoittaa vaaraa tai riskialtista menettelyä joka voi johtaa vakaviin tai hengenvaarallisiin vahinkoihin jos varoitusta ei noudateta.

HUOMIO

Tarkoittaa vaaraa tai riskialtista menettelyä joka voi johtaa henkilö- tai omaisuusvahinkoihin jos varoitusta ei noudateta.

Ota huomioon myös seuraavat yleiset turvallisuussäännöt:

- Lue **nämä ohjeet huolellisesti** ennen tuotteen käynnistämistä.
- Lue myös **turvallisuusohjeet** ennen tuotteen käyttämistä.
- Tuoteturvallisuuden vuoksi tuotteeseen ei saa tehdä muutoksia.
- Käytä hyväksyttyä suojaruustusta.
- Käytä ainoastaan Atlas Copcon alkuperäis-osaia.
- Vaihda vaurioituneet tai kuluneet kilvet.
- Vain koulutetut henkilöt saavat käyttää tuotetta työssä.

Tekniset tiedot

TEX tyyppi	Paino kg	Pituus mm	Iskutiheys 6 baaria (e) Hz	Ilmankulutus l/s	Niska mm	Äänitaso		Tärinä	
						L_p mitattu $r = 1m$ dB(A) rel 20 μPa	L_w taattu dB(A) rel 1pW	Tas m/s^2	Hajonta työmenetelmän ja tuotannon mukaan m/s^2
3	3,7	310	68	6,9	H19 x 50	92	104	9,6	5,4
05	5,5	380	46	9,5	H19 x 50	92	104	15,0	7,5
09 PS	10,1	500	30	18,5	H22 x 82,5 R25 x 75	91	103	13,0	6,5
09 PSKL	11,9	495	30	18,5	H22 x 82,5	93	105	13,0	6,5
10 PS	10,2	520	22,5	17	H22 x 82,5	90	102	14,0	7,0
10 PSR	10,2	520	22,5	17	R25 x 75	90	102	14,0	7,0
10 PS KL	10,7	500	22,5	17	H22 x 82,5	90	103	14,0	7,0
12 PS	10,6	540	25,5	22	H22 x 82,5	93	105	16,0	8,0
12 PSR	10,6	540	25,5	22	R25 x 75	93	105	16,0	8,0
12 PSKL 12 PSKL US	12,3	540	25,5	22	H22 x 82,5	93	105	16,0	8,0
12 PSRKL	12,3	540	25,5	22	R25 x 75	93	105	16,0	8,0

Tärinätaaso EN28662:n mukaan.

Ääniteho EN ISO 3744:n mukaan direktiivin 2000/14/EU mukaisesti. Yksityiskohtaisia tietoja hajonta työmenetelmän ja tuotannon mukaan:stä on julkaisussa 9800 0292 90 (tilataan erikseen).

Ilmoitetut arvot perustuvat laboratorio-oloissa suoritettuihin, standardien mukaisiin mittauksiin ja ne eivät sovel- lu riskitason määrittämisen perustaksi. Todelliset altistumisarvot ja käyttäjän henkilökohtainen terveysriski ovat yksilöllisiä ja riippuvat käyttäjän työtavasta, työkappaleesta ja työpaikan suunnittelusta sekä altistusajasta ja käyttäjän fyysisestä kunnosta.

Suomi

Rakenne ja toiminta

Nämä ohjeet koskevat piikkausvasaroita TEX 3, TEX 05, TEX 09, TEX 10 ja TEX 12. Vasara soveltuu kevyisiin purku- ja rakennustöihin. Vasaraa ei saa käyttää muihin töihin. Vasaraa voi käyttää sekä vaaka- että pystysuunnassa. Valitse työhön sopiva terätyökalu varaosaluettelosta.

Ennen käynnistystä

- Voitele kone kohdan "Voitelu" ohjeiden mukaisesti.
- Tarkista että paineilemaletku ja liittimet ovat virheettömässä kunnossa ja että kaikki paineilmaliitännät ovat kunnolla kiinnitetyt.
- Valitse oikean kokoinen ja pituinen letku.
- Tarkista että käyttöpaine on oikea. Suurin sallittu käyttöpaine on 7 bar (e).
- Puhalla paineilemaletku puhtaaksi ennen kuin liität sen koneeseen.
- Voitele työkalun niska rasvalla.
- Valitse oikea työkalu ja niskan koko.

**VAROITUS**

Vaihda kuluneet ja vioittuneet osat, jotta työkalu pysyy varmasti hyvin kiinni.

Käyttö

- Avaa paineilman syöttöventtiili.
- Seiso tanakasti ja varo etteivät jalkasi ole liian lähellä työkalua.
- Paina vasara alustaa vasten ennen kuin painat käynnistintä.
- Tarkista säännöllisesti, että vasaran voitelu toimii kunnolla.
- Vältä tyhjäkäyntiä mikäli mahdollista (ajoa ilman työkalua tai koneen ollessa irti nostettuna).
- Työkalun vaihto (kuvat 2, 3).

Kunnossapito

- Jotta piikkausvasara toimisi jatkuvasti turvallisena työvälineenä, on sitä huollettava säännöllisesti.
- Puhdista ja tarkasta piikkausvasara jokaisen käytön jälkeen.
- Pidä vasara aina hyvin voideltuna käytön aikana.
- Aina kun piikkausvasaran iskukoneisto on ollut käytössä noin 150 tuntia, tai 2 kertaa vuodessa, on piikkausvasara purettava ja kaikki sen osat puhdistettava ja tarkastettava.

TEX 09**Kiristysmomentit (kuva 4)**

Alaosa: 70 Nm. Tarkista vähintään kerran kuukaudessa.

Huomaa: Jousen tappi on vaihdettava noin 75 käyttötunnin välein tai joka kolmas kuukausi! (kuva 5).

TEX 10**Kiristysmomentit (kuva 7)**

1. Takapää, 450 Nm
2. Nippa, 300 350 Nm. Käytä Loctite 234:ää
3. Mutteri, 350 Nm
4. Mutteri, 60 70 Nm. Tarkista vähintään kerran kuukaudessa.

TEX 12**Kiristysmomentit (kuva 4)**

Alaosa: 70 Nm. Tarkista vähintään kerran kuukaudessa.

Joka huollon yhteydessä on jousen tapit vaihdettava (kuva 6).

Voitelu

Täytä 5 ml kahdesti työvuoron aikana suoraan ilman sisäänottoaukkoon (kuva 1).

Suosittelut voiteluaineet

Voiteluaine	Lämpötilan vaihtelu °C	Viskositeetti
Synteettinen AIR-OIL	30 - +50	ISO VG 46 100
Mineraaliöljy	20 - +15	ISO VG 32 46
	+15 - +35	ISO VG 46 100

Kuljetus ja säilytys

- Pidä huoli, että piikkausvasara puhdistetaan hyvin ennen varastointia.
- Säilytä konetta aina suojassa kosteudelta.

Vianetsintä

Jos kone ei käynnisty, sen teho on heikko tai se toimii epätasaisesti, tarkista seuraavat seikat:

- Tarkista, että käytetyn työkalun niska on oikean pituinen ja kuusio-osa oikean kokoinen.
- Tarkista, että kone saa oikean määrän voiteluainetta. Muista, että liiallinen voitelu voi aiheuttaa käynnistysvaikeuksia, tehon heikkenemistä tai käynnin epätasaisuutta.
- Tarkista, että kone on liitettyä paineilmajärjestelmään, joka pystyy antamaan koneen täysitehoisen käytön vaatiman ilmamäärän.
- Tarkista letkun koko ja pituus. Jos letkun pituus on enintään 30 metriä, on käytettävä letkua, jonka halkaisija on vähintään 3/4" (19 mm). Jos letkun pituus on 30 – 100 metriä, on käytettävä letkua, jonka halkaisija on vähintään 3/4" (25 mm).
- Jos jäätymisvaaraa voi esiintyä, tarkista, että koneen puhallusaukot eivät ole tukkeutuneet.

Jos kone ei tämän jälkeenkään toimi tyydyttävästi, ota yhteys valtuutettuun korjaamoon.

Työkalut

- Jotta kone ei vioittuisi, on tärkeätä, että käytetään korkealaatuisia työkaluja.
- Suositellaan koneen varaosaluettelossa mainittujen työkalujen käyttämistä.
- Oikea työkalu voidaan valita koneen varaosaluettelon avulla.

Loppuunkäytetyn koneen romuttaminen

- Loppuunkäytetystä koneesta on huolehdittava siten, että sen materiaalista mahdollisimman suuri osa kierrätetään ja ympäristövaikutukset ovat mahdollisimman vähäiset.

Atlas Copco pidättää itsellään oikeuden muuntaa tuotteita ja niiden yksityiskohtia ilmoittamatta tästä etukäteen.

Sisällön tai sen osan luvaton käyttö tai kopiointi on kielletty. Tämä koskee erityisesti tavaramerkkejä, mallien nimiä, osanumeroita ja piirustuksia.

Sikkerhedsforskrifter

Denne betjeningsvejledning indeholder vigtige afsnit vedrørende sikkerhed.

Særlig opmærksomhed skal henledes på indrammet sikkerhedstekst, som begynder med et advarselssymbol (trekant), efterfulgt af et signalford, som vist nedenfor



angiver risiko eller risikabelt foretagende, som KAN føre til alvorlige eller livstruende skader, hvis advarslen ikke overholdes.



angiver risiko eller risikabelt foretagende, som KAN føre til person- eller ejendomsskader, hvis forsigtighed ikke overholdes.

Overhold også følgende almindelige sikkerhedsregler:

- Læs **disse instruktioner** omhyggeligt igennem, før du starter produktet.
- Læs også de **sikkerhedsforskrifter** igennem, før du begynder at anvende produktet.
- Af produktsikkerhedsmæssige grunde må produktet ikke modificeres.
- Anvend godkendt beskyttelsesudstyr.
- Anvend kun Atlas Copco originaldele.
- Erstat beskadigede eller afslidte skilte.
- Kun uddannet personale må udføre arbejde med produktet.

Teknisk data

TEX type	Vægt kg	Lænde mm	Slagfrevens bar (e) Hz	Lufforbrug l/s	Hals mm	Lyd		Vibration	
						L _p målt r = 1m dB(A) rel 20 µPa	L _w garanteret dB(A) rel 1pW	Styrke værdi m/s ²	Spredning i metode og produktion m/s ²
3	3,7	310	68	6,9	H19 x 50	92	104	9,6	5,4
05	5,5	380	46	9,5	H19 x 50	92	104	15,0	7,5
09 PS	10,1	500	30	18,5	H22 x 82,5 R25 x 75	91	103	13,0	6,5
09 PSKL	11,9	495	30	18,5	H22 x 82,5	93	105	13,0	6,5
10 PS	10,2	520	22,5	17	H22 x 82,5	90	102	14,0	7,0
10 PSR	10,2	520	22,5	17	R25 x 75	90	102	14,0	7,0
10 PS KL	10,7	500	22,5	17	H22 x 82,5	90	103	14,0	7,0
12 PS	10,6	540	25,5	22	H22 x 82,5	93	105	16,0	8,0
12 PSR	10,6	540	25,5	22	R25 x 75	93	105	16,0	8,0
12 PSKL 12 PSKL US	12,3	540	25,5	22	H22 x 82,5	93	105	16,0	8,0
12 PSRKL	12,3	540	25,5	22	R25 x 75	93	105	16,0	8,0

Vibration ifølge EN28662.

Lydeffekt iht. EN ISO 3744 i overensstemmelse med direktiv 2000/14/EG. Angående detaljerede oplysninger om spredning i måling og produktion, se tryksag 9800 0292 90, der bestilles separat.

Disse deklarationsværdier er opnået ved målinger på laboratorie i overensstemmelse med de opstillede standarder og er ikke direkte anvendelige til risikovurderinger. De målte værdier på den individuelle arbejdsplads kan således godt være højere end de deklarerede værdier. De aktuelle lyd- og vibrationsbelastninger som påvirker brugeren er afhængige af den måde brugeren arbejder på, emnet der arbejdes med og arbejdspladsens indretning såvel som exponeringstid og brugerens fysik.

Design og funktion

Denne vejledning vedrører spidshamrene TEX 3, TEX 05, TEX 09, TEX 10 og TEX 12. Hamrene er designede til lette nedbrydnings- og bygningsarbejder. Ingen anden brug er tilladt. Hamrene kan bruges både vandret og lodret. Se reservedelslisten for at vælge det korrekte arbejdsredskab.

Foranstaltninger før start

- Smør maskinen ifølge instruktionen i afsnittet "Smøring".
- Kontrollér, at trykluftslangen og koblinger er uden skader, og at alle tilslutninger for tryklufften er ordentligt sat fast.
- Vælg korrekt dimension og længde på slangen.
- Kontrollér, at du har korrekt arbejdsstryk. Højeste tilladte arbejdsstryk er 7 bar (e).
- Blå trykluftslangen ren for forureninger før den tilsluttes maskinen.
- Smør værktøjets nakke med fedt.
- Vælg korrekt arbejdsværktøj og nakke dimension.



ADVARSEL

Udskift slide og skadede dele for at sikre en korrekt fastgørelse af værktøjet

Drift

- Åbn hanen for tryklufften.
- Sørg for, at du står støt og sikkert og ikke har fødderne for nær værktøjet.
- Pres spiddet mod underlaget, inden værktøjet aktiveres.
- Kontrollér regelmæssigt, at spiddet smøres ordentligt.
- Undgå så vidt muligt tomgangskørsel (kørsel uden værktøj eller kørsel med løftet maskine).
- Værktøjsskift (fig. 2, 3).

Vedligeholdelse

- Regelmæssigt udført vedligeholdelse er en forudsætning for, at trykluffspiddet er et sikkert arbejdsredskab.
- Rengør og inspektér spiddet efter hver anvendelse.
- Hold altid spiddet velsmurt under drift.
- Efter hver driftsperiode på ca. 150 slagværkstimer eller 2 gange om året skal trykluffspiddet demonteres og alle dele rengøres og kontrolleres.

TEX 09

Tilspændingsmomenter (fig. 4)

Nederste del: 70 Nm. Skal kontrolleres mindst én gang månedligt.

Bemærk: Efter hver driftsperiode på ca. 75 slagværkstimer eller 4 gange om året skal fjedertappen (fig. 5) udskiftes !

TEX 10

Tilspændingsmomenter (fig. 7)

1. Bagsiden af hovedet, 450 Nm
2. Nippel, 300 350 Nm. Anvend Loctite 234
3. Møtrik, 350 Nm
4. Møtrik, 60 70 Nm. Skal kontrolleres mindst én gang månedligt.

TEX 12

Tilspændingsmomenter (fig. 4)

Nederste del: 70 Nm. Skal kontrolleres mindst én gang månedligt.

Ved hvert servicetidspunkt skal fjederpindene og udskiftes (fig.6).

Smøring

Fyld 5 ml to gange pr. skift direkte i luftindtaget (fig. 2).

Anbefalede smøremidler

Smøring	Temperatur-område °C	Viscositetsgrad
Syntetisk AIR-OIL	30 til +50	ISO VG 46 100
Mineralolie	20 til +15	ISO VG 32 46
	+15 til +35	ISO VG 46 100

Transport og opbevaring

- Sørg for, at spiddet er gjort godt ren før opbevaring.
- Opbevar altid maskinen på et tørt sted.

Fejlsøgning

Hvis maskinen ikke starter, har dårlig effekt eller arbejder ujævnt, kontrollér følgende punkter.

- Kontrollér, at det værktøjet, som anvendes, har en nakke med korrekt længde og korrekt mål på sekskanten.
- Kontrollér, at maskinen får korrekt mængde smøremiddel. Bemærk, at for rigelig smøring kan medføre startproblemer, dårlig effekt eller ujævn gang.
- Kontrollér, at maskinen er tilsluttet et trykluftssystem, som leverer den luftmængde, der er nødvendig for, at maskinen skal give fuld effekt.
- Kontrollér slangens dimension og længde. Ved slangelængde på op til 30 meter skal slange med en mindste diameter på 3/4" (19 mm) anvendes. Hvis slangelængden er mellem 30 og 100 meter, skal slange med en mindste diameter på 1" (25 mm) anvendes.
- Hvis der er risiko for frysning, skal det kontrolleres, at maskinens udblæsningsporte ikke er tilstoppet.

Hvis maskinen efter denne kontrol ikke fungerer tilfredsstillende, bør man kontakte et autoriseret serviceværksted.

Værktøj

- For at undgå skader på maskinen er det vigtigt, at man kun anvender værktøj af høj kvalitet.
- Det anbefales, at man anvender de værktøjer, der er angivet på maskinens reservedelsliste.
- For valg af korrekt værktøj, se reservedelslisten.

Skrotning af udtjent maskin

- Udtjent maskine skal håndteres og deponeres på en sådan måde, at største mulige del af materialet kan genvindes, og at miljøet påvirkes så lidt som muligt.

Ret til ændringer i udførelse og specifikation forbeholdes.

Enhver ikke-autoriseret brug eller kopiering af indholdet eller nogen del deraf er forbudt. Dette gælder især varemærker, modelbetegnelser, reservedelsnumre og tegninger.

Sikkerhetsanvisninger

Disse anvisningene inneholder viktige sikkerhetsopplysninger.

Vær spesielt oppmerksom på innrammet sikkerhetstekst som begynner med et varselsymbol (trekant) fulgt av et varselord som vist under.



ADVARSEL

angir en fare eller farlig fremgangsmåte som KAN føre til alvorlig eller livstruende personskade hvis advarselen ikke ble fulgt.



FORSIKTIG

angir en risiko eller risikofylt fremgangsmåte som KAN føre til personskade eller skade på utstyr hvis forsiktig ikke ble fulgt

Legg også merke til disse generelle sikkerhetsreglene:

- Les **disse anvisningene** nøye før du starter produktet.
- Les også gjennom de **sikkerhetsforskriftene** før dere begynner å bruke produktet.
- Av produktsikkerhetsgrunner må ikke produktet modifiseres.
- Bruk godkjent verneutstyr.
- Bruk kun deler fra Atlas Copco.
- Erstatt skadde eller bortslettede skilt.
- Kun opplært personale får utføre arbeid med produktet.

Tekniske data

TEX type	Vekt kg	Lengde mm	Slagfrekvens 6 bar (e) Hz	Luftforbruk l/s	Nakke mm	Lyd nivå		Vibrasjon	
						L_p målt r = 1m dB(A) rel 20 μ Pa	L_w garantert dB(A) rel 1pW	Nivå verdi m/s ²	Spredning i måling og produksjon m/s ²
3	3,7	310	68	6,9	H19 x 50	92	104	9,6	5,4
05	5,5	380	46	9,5	H19 x 50	92	104	15,0	7,5
09 PS	10,1	500	30	18,5	H22 x 82,5 R25 x 75	91	103	13,0	6,5
09 PSKL	11,9	495	30	18,5	H22 x 82,5	93	105	13,0	6,5
10 PS	10,2	520	22,5	17	H22 x 82,5	90	102	14,0	7,0
10 PSR	10,2	520	22,5	17	R25 x 75	90	102	14,0	7,0
10 PS KL	10,7	500	22,5	17	H22 x 82,5	90	103	14,0	7,0
12 PS	10,6	540	25,5	22	H22 x 82,5	93	105	16,0	8,0
12 PSR	10,6	540	25,5	22	R25 x 75	93	105	16,0	8,0
12 PSKL 12 PSKL US	12,3	540	25,5	22	H22 x 82,5	93	105	16,0	8,0
12 PSRKL	12,3	540	25,5	22	R25 x 75	93	105	16,0	8,0

Vibrasjon i h.h.t. EN28662.

Lydeffekt iht. EN ISO 3744 i overensstemmelse med direktiv 2000/14/EG. For detaljert informasjon om spredning i måling og produksjon, se trykksak 9800 0292 90 som bestilles separat.

De oppgitte verdiene er laboratorieverdier i henhold til nevnte standarder og er ikke adekvate for bruk i risikovurderinger. Verdier målt på den enkelte arbeidsplass kan være høyere enn de oppgitte verdiene. De aktuelle eksponeringsverdier og individuell skaderisiko er unike og avhenger av måten brukeren arbeider på, arbeidsstykket og arbeidsplassens utforming, såvel som eksponeringstid og brukernes tysiske kondisjon.

Konstruksjon og funksjon

Disse instruksjonene gjelder for spidshammere TEX 3, TEX 05, TEX 09, TEX 10 og TEX 12. Hammerne er konstruert for lett demolering og konstruksjonsarbeid. Noe annet bruk er ikke tillatt. Hammerne kan brukes både horisontalt og vertikalt. Se listen over reservedeler for å velge korrekt arbeidsverktøy.

Tiltak før start

- Smør maskinen ifølge anvisningene i avsnittet "Smøring".
- Kontroller at trykkluftslange og koplinger er uskadd og at alle tilkoplinger for trykkluft er ordentlig festet.
- Velg riktig dimensjon og lengde på slangen.
- Kontroller at du har riktig arbeidstrykk. Høyeste tillatte arbeidstrykk er 7 bar (e).
- Blås trykkluftslangen ren for urenheter før den koples til maskinen.
- Smør verktøyets nakke med fett.
- Velg riktig arbeidsverktøy og nakke dimensjon.



ADVARSEL

Bytt skadde og slitte deler for å sikre fullgodt feste av verktøyet.

Drift

- Åpne kranen for trykkluft.
- Påse at du står støtt og ikke har føttene nær verktøyet.
- Press spettet mot underlaget før pådraget aktiveres.
- Kontroller regelmessig at spettet smøres ordentlig.
- Unngå om mulig tomgangskjøring (kjøring uten verktøy eller kjøring med løftet maskin).
- Verktøybytte (fig. 2, 3).

Vedlikehold

- Regelmessig utført vedlikehold er en forutsetning for at trykkluftspettet skal forbli et sikkert arbeidsredskap.
- Rengjør og inspiser spettet etter hver gangs bruk.
- Hold alltid spettet godt smurt under drift.
- Etter hver driftsperiode á ca. slagverktimer eller 2 ganger per år skal trykkluftspettet demonteres og alle deler rengjøres og kontrolleres.

TEX 09

Tiltrekkingsmoment (fig. 4)

Nedre del: 70 Nm. Skal sjekkes minst én gang per måned.

NB: Etter at den pneumatiske bryteren har vært brukt ca. 75 timer eller hver 3. måned skal fjærtappen (fig 5) byttes!

TEX 10

Tiltrekningsmoment (fig. 7)

1. Bakre hode, 450 Nm
2. Nippel, 300 350 Nm. Bruk Loctite 234
3. Mutter, 350 Nm
4. Mutter, 60 70 Nm. Skal sjekkes minst én gang per måned.

TEX 12

Tiltrekkingsmoment (fig. 4)

Nedre del: 70 Nm. Skal sjekkes minst én gang per måned.

Ved hver service skal fjærpinnene byttes (fig.6).

Smøring

Fyll 5 ml olje direkte i luftinntaket, to ganger pr. skift (fig 1).

Anbefalte smøremidler

Smøremiddel	Temperatur-område °C	Viskositetsgrad
Syntetisk AIR-OIL	30 til +50	ISO VG 46 100
Mineralolje	20 til +15	ISO VG 32 46
	+15 til +35	ISO VG 46 100

Transport og oppbevaring

- Påse at spettet er godt rengjort før oppbevaring.
- Oppbevar alltid maskinen fritt for fuktighet.

Feilsøking

Kontroller følgende punkter dersom maskinen ikke starter, har dårlig effekt eller arbeider ujevnt.

- Kontroller at verktøyet som brukes har en nakke med riktig lengde og riktig mål på sekskanten.
- Kontroller at maskinen har fått riktig mengde smøremiddel. Legg merke til at for rikelig smøring kan medføre startvansker, dårlig effekt eller ujevn gange.
- Kontroller at maskinen er koplet til et trykkluftsystem som gir den luftmengde som trengs for at maskinen skal gi full effekt.
- Kontroller slangens dimensjon og lengde. Ved slangelengde inntil 30 meter skal det brukes slange med minste diameter 3/4" (19 mm). Hvis slangelengden er mellom 30 og 100 meter, skal det brukes slange med minste diameter 1" (25 mm).
- Ved risiko for frost, kontroller at maskinens utblåsingporter ikke er tilstoppet.

Hvis maskinen etter dette fortsatt ikke fungerer tilfredsstillende, ta kontakt med et autorisert serviceverksted.

Verktøy

- For å unngå skader på maskinen er det viktig at det brukes verktøy av høy kvalitet.
- Det anbefales å bruke de verktøy som finnes i maskinens reservedelliste.
- For valg av korrekt verktøy, se respektive reservedelliste.

Kassering av uttjent maskin

- Uttjent maskin skal tas hånd om og deponeres på en slik måte at mest mulig av materialet kan gjenvinnes og at miljøet påvirkes så lite som mulig.

Atlas Copco forbeholder seg retten til å forandre produkter og spesifikasjoner uten forutgående varsel.

Enhver ikke godkjent bruk eller kopiering av innholdet eller noen del av det er forbudt. Dette gjelder i særlig grad varemerker, modellbetegnelser, delnummer og tegninger.

Säkerhetsföreskrifter

Denna instruktion innehåller viktiga avsnitt beträffande säkerhet.

Särskild uppmärksamhet ska ägnas inramad säkerhetstext inledd med en varningssymbol (triangel), följt av ett signalord enligt nedan:



Anger risk eller riskabelt förfarande som KAN leda till allvarliga eller livshotande skador om varningen inte beaktas.



Anger risk eller riskabelt förfarande som KAN leda till person- eller egendomsskador om varsamheten inte beaktas.

Beakta också följande allmänna säkerhetsregler:

- Före start, läs **dessa instruktioner** noggrant.
- Läs också igenom den **separata säkerhetsinstruktionen** innan produkten tas i bruk.
- Produkten får ej modifieras av produktsäkerhetsskäl.
- Använd godkänd skyddsutrustning.
- Använd endast Atlas Copco originaldelar.
- Ersätt skadade eller bortslitna skyltar.
- Arbete på produkten får endast utföras av utbildad personal.

Teknisk data

TEX TYP	Vikt kg	Längd mm	Slagfrekvens 6 bar (e) Hz	Luftförbrukning l/s	Nacke mm	Ljud		Vibration	
						L _p uppmätt r = 1m dB(A) rel 20 µPa	L _v garanterat dB(A) rel 1pW	Nivåvärde m/s ²	Spridning i mätning och produktion m/s ²
3	3,7	310	68	6,9	H19 x 50	92	104	9,6	5,4
05	5,5	380	46	9,5	H19 x 50	92	104	15,0	7,5
09 PS	10,1	500	30	18,5	H22 x 82,5 R25 x 75	91	103	13,0	6,5
09 PSKL	11,9	495	30	18,5	H22 x 82,5	93	105	13,0	6,5
10 PS	10,2	520	22,5	17	H22 x 82,5	90	102	14,0	7,0
10 PSR	10,2	520	22,5	17	R25 x 75	90	102	14,0	7,0
10 PS KL	10,7	500	22,5	17	H22 x 82,5	90	103	14,0	7,0
12 PS	10,6	540	25,5	22	H22 x 82,5	93	105	16,0	8,0
12 PSR	10,6	540	25,5	22	R25 x 75	93	105	16,0	8,0
12 PSKL 12 PSKL US	12,3	540	25,5	22	H22 x 82,5	93	105	16,0	8,0
12 PSRKL	12,3	540	25,5	22	R25 x 75	93	105	16,0	8,0

Vibration enligt EN28662.

Ljudeffekt enligt EN ISO 3744 i överensstämmelse med direktiv 2000/14/EG. För detaljerad information om spridning i mätning och produktion, se trycksak 9800 0292 90 som beställs separat.

Dessa deklarerade värden har erhållits vid typtestning i laboratorium enligt angivna standarder. De är inte avsedda för användning vid riskbedömningar. De värden som erhålles vid mätning på enskilda arbetsplatser kan vara högre än dessa deklarerade värden. De faktiska exponeringsvärdena och den risk för skada som en enskild användare kan utsättas för är unika. De beror av användarens arbetssätt, arbetsstycket och utformningen av arbetsplatsen samt av exponeringstiden och användarens fysiska förutsättningar.

Svenska

Konstruktion och funktion

Dessa instruktioner gäller för bilningshamrarna TEX 3, TEX 05, TEX 09, TEX 10 och TEX 12.

De är konstruerade för lätt rivnings- och anläggningsarbete. Ingen annan användning är tillåten. Maskinen kan användas både horisontellt och vertikalt.

Se reservdelslistan för att välja rätt insatsverktyg.

Åtgärder före start

- Smörj maskinen enligt instruktionen i avsnittet "Smörjning".
- Kontrollera att tryckluftslang och kopplingar är oskadade och att alla anslutningar för tryckluften är ordentligt fastsatta.
- Välj rätt dimension och längd på slangen.
- Kontrollera att du har rätt arbetstryck. Högsta tillåtna arbetstryck är 7 bar (e).
- Blås ren tryckluftslangen från föroreningar innan den ansluts till maskinen.
- Smörj verktygets nacke med fett.
- Välj rätt arbetsverktyg och nackdimension.

**VARNING**

Byt slitna och skadade delar för att säkerställa en fullgod fasthållning av verktyget

Drift

- Öppna kranen för tryckluften.
- Se till att du står stadigt och ej har fötterna för nära verktyget.
- Pressa spettet mot underlaget innan pådraget aktiveras.
- Kontrollera regelbundet att spettet smörjs ordentligt.
- Undvik om möjligt tomgångskörning (körning utan verktyg eller körning med lyftmaskin.)
- Verktygsbyte (fig. 2, 3)

Underhåll

- Regelbundet utförd underhåll är en förutsättning för att tryckluftspettet skall förbli ett säkert arbetsredskap
- Rengör och inspektera spettet efter varje användning.
- Håll alltid spettet välsmort under drift.
- Efter varje driftsperiod om ca 150 slagverkstimmar eller 2 gånger per år skall tryckluftspettet demonteras och alla delar rengöras och kontrolleras.

TEX 09**Åtdragningsmoment (fig 4)**

Underdel: 70 Nm. Skall kontrolleras minst en gång i månaden.

Observera: Efter varje driftsperiod om ca 75 slagverkstimmar eller 4 gånger per år skall fjäderpinnen (fig 5) bytas !

TEX 10**Åtdragningsmoment (fig 7)**

1. Bakre huvud, 450 Nm
2. Nippel, 300 350 Nm. Använd Loctite 234
3. Mutter, 350 Nm
4. Mutter, 60 70 Nm. Skall kontrolleras minst en gång i månaden.

TEX 12**Åtdragningsmoment (fig 4)**

Underdel: 70 Nm. Skall kontrolleras minst en gång i månaden.

Vid varje servicetillfälle skall fjäderpinnarna bytas (fig 6).

Smörjning

Fyll 5 ml två gånger per skift direkt i luftintaget (fig 1).

Smörjmedelsrekommendation

Smörjning	Temperatur område °C	Viskositetsgrad
Syntetisk olja AIR-OIL	30 till +50	ISO VG 46 100
Mineralolja	20 till +15	ISO VG 32 46
	+15 till +35	ISO VG 46 100

Transport och förvaring

- Se till att spettet är väl rengjort före förvaring.
- Förvara alltid maskinen fuktfrött.

Felsökning

Om maskinen inte startar, har dålig effekt eller arbetar ojämnt, kontrollera följande punkter.

- Kontrollera att verktyget som används har en nacke med rätt längd och rätt mått på sexkanten.
- Kontrollera att maskinen får rätt mängd smörjmedel. Observera att för riklig smörjning kan medföra startsvårigheter, dålig effekt eller ojämn gång.
- Kontrollera att maskinen är ansluten till ett tryckluftssystem som levererar den luftmängd som behövs för att maskinen skall ge full effekt.
- Kontrollera slangens dimension och längd. Vid slanglängd upp till 30 meter skall slang med minsta diameter 3/4" (19 mm) användas. Om slanglängden är mellan 30 och 100 meter skall slang med minsta diameter 1" (25 mm) användas.
- Om risk för frysning föreligger, kontrollera att maskinens utblåsportar inte har satts igen.

Skulle maskinen efter detta fortfarande inte fungera tillfredsställande, tag kontakt med en auktoriserad serviceverkstad.

Verktyg

- För att undvika skador på maskinen är det viktigt att verktyg av hög kvalitet används.
- Det rekommenderas att använda de verktyg som återfinns i maskinens reservdelslista.
- För val av korrekt verktyg, se respektive reservdelslista.

Skrotning av uttjänt maskin

- Uttjänt maskin skall omhändertas och deponeras på ett sådant sätt att största möjliga del av materialet kan återvinnas och att miljön påverkas så litet som möjligt.

Rätt till ändringar i utförande och specifikation förbehålles.

Ej i förväg godkänd användning eller kopiering av innehållet eller del av detta är förbjuden. Detta gäller speciellt varumärken, modellbeteckningar, reservdelsnummer och ritningar.



Any unauthorized use or copying of the contents or any part thereof is prohibited.
This applies in particular to trademarks, model denominations, part numbers and drawings.